

Milwaukee®

Nothing but **HEAVY DUTY.**®



PH 27

PH 27 X

User Manual

操作指南

操作指南

사용시 주의사항

คำสั่งเดิม

Buku Petunjuk Pengguna

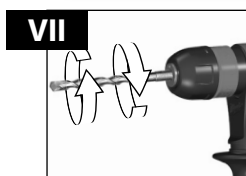
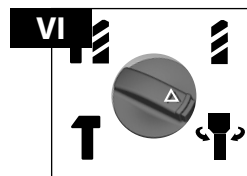
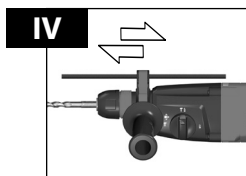
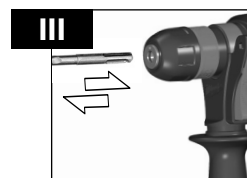
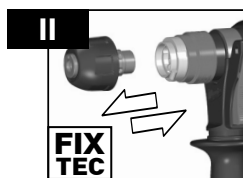
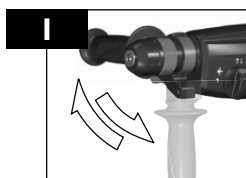

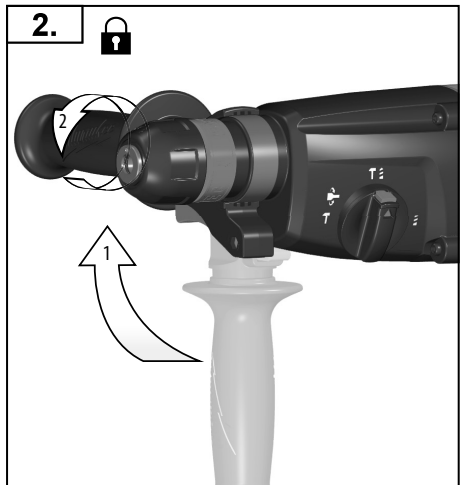
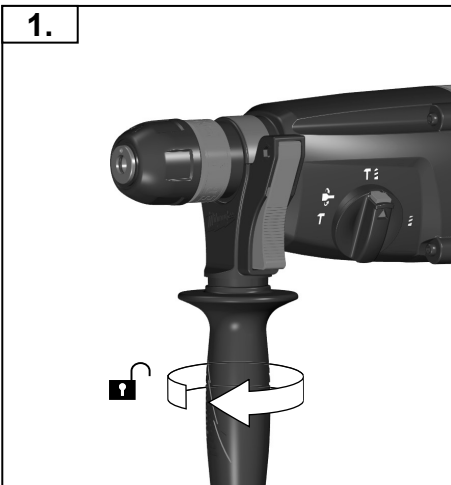
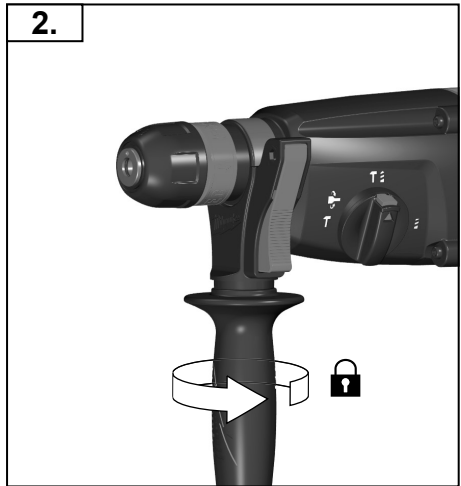
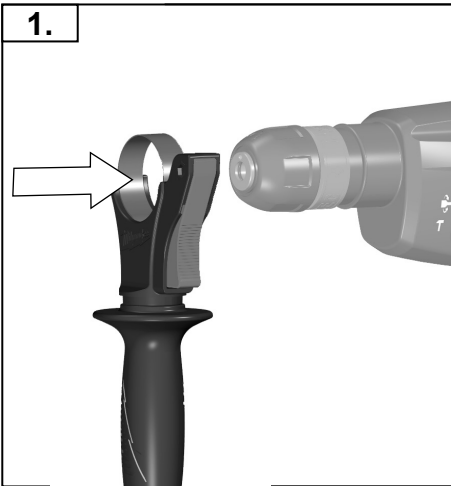
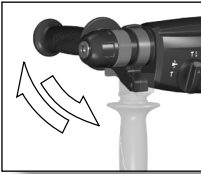

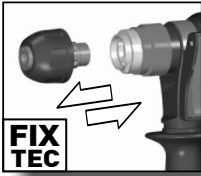

PH 27 X

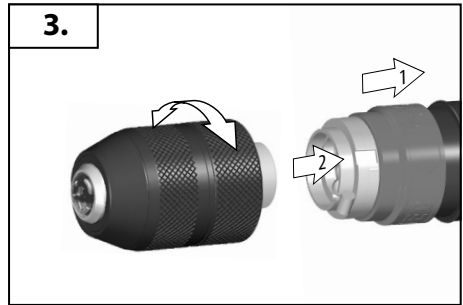
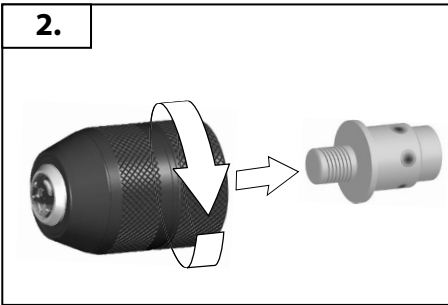
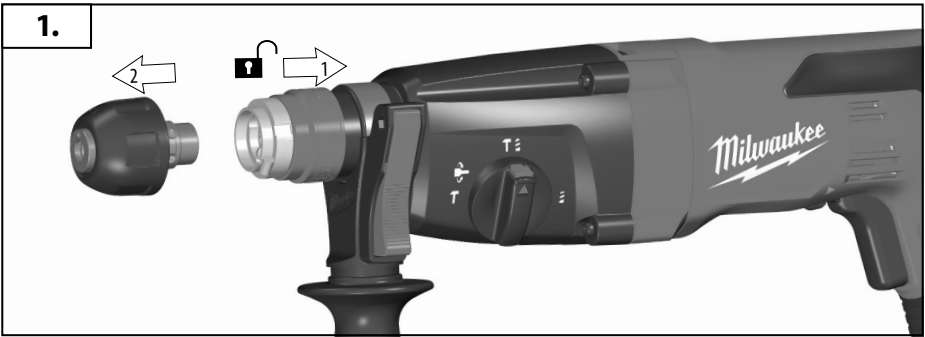



PH 27 X

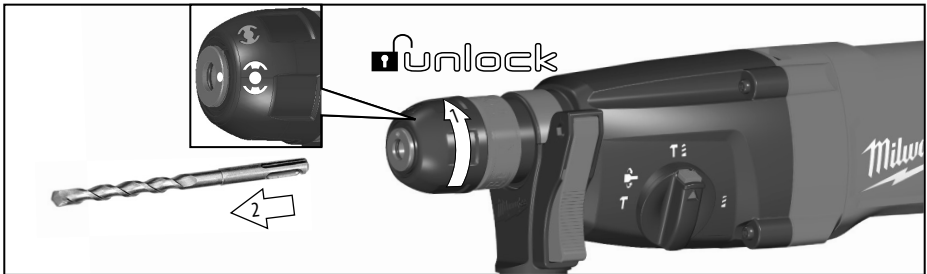
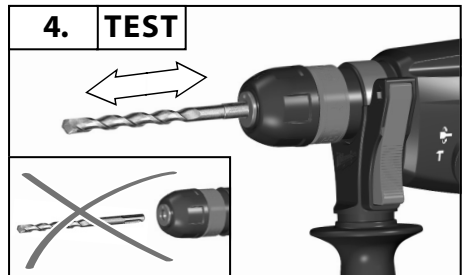
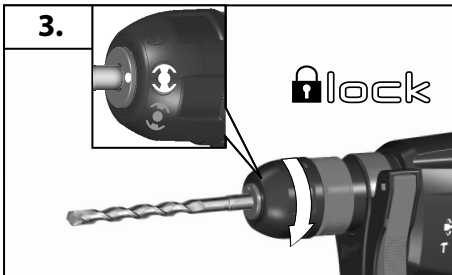
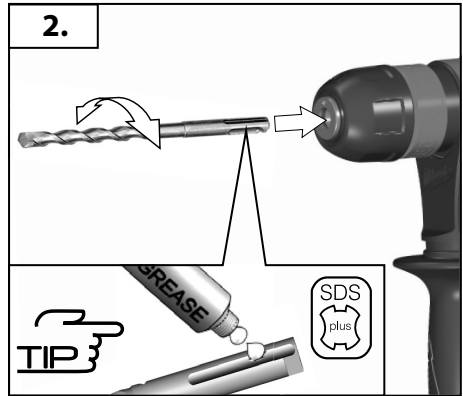
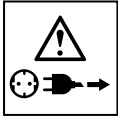

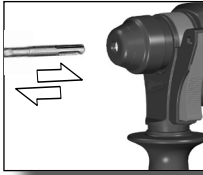

PH 27

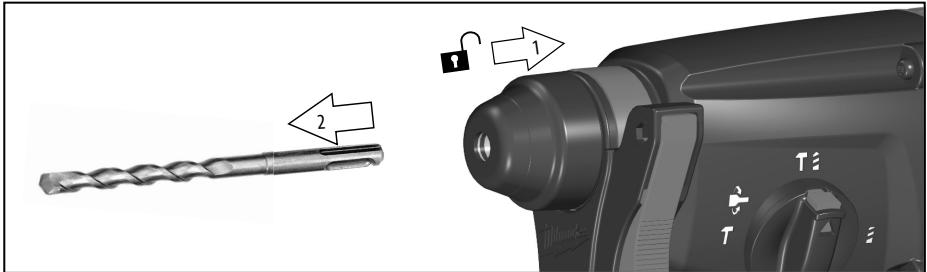
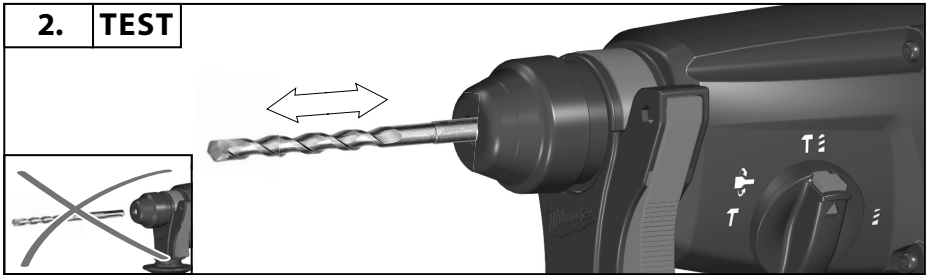
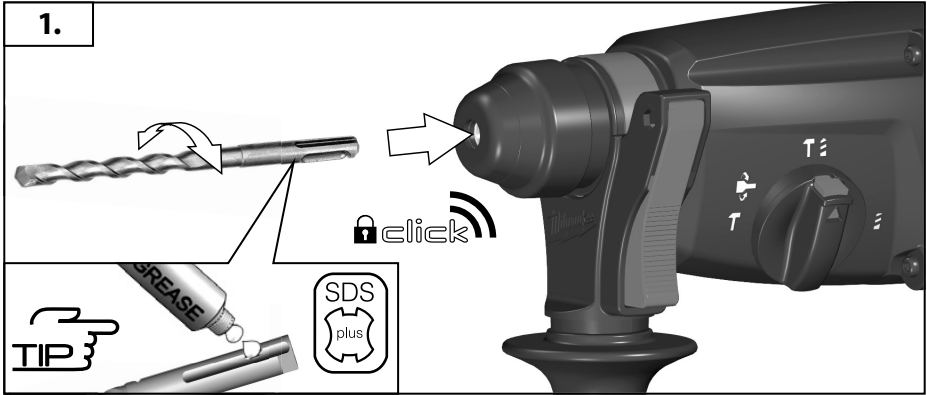
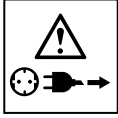

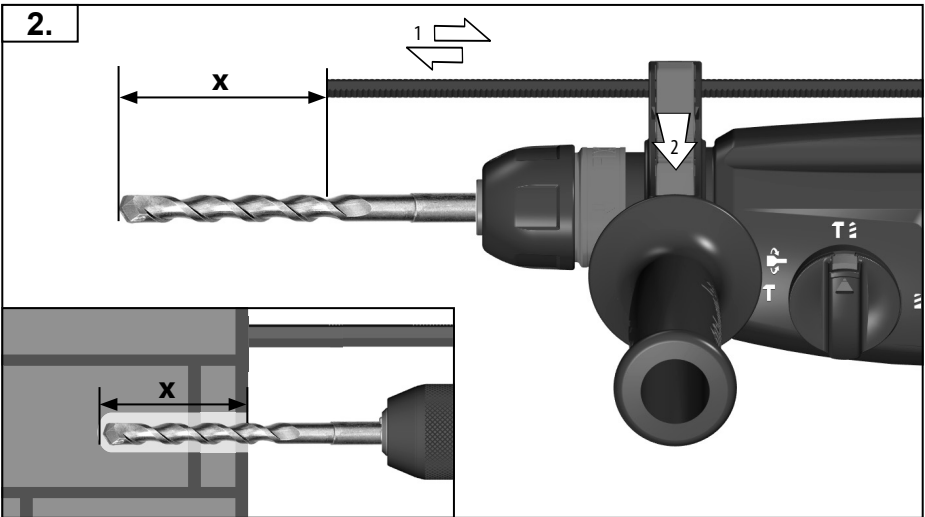
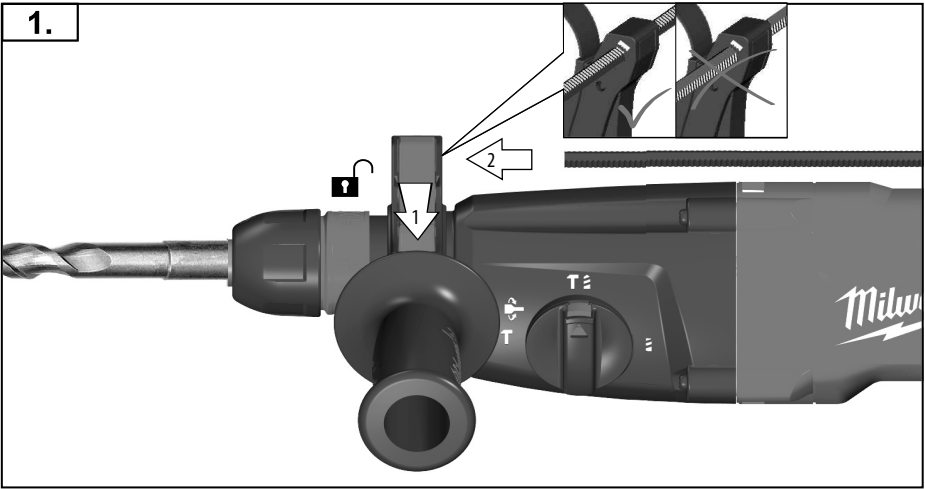
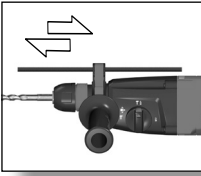



START
STOP
▼

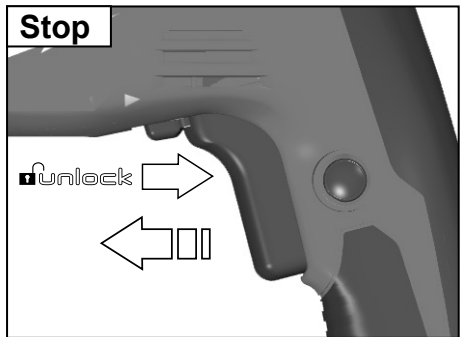
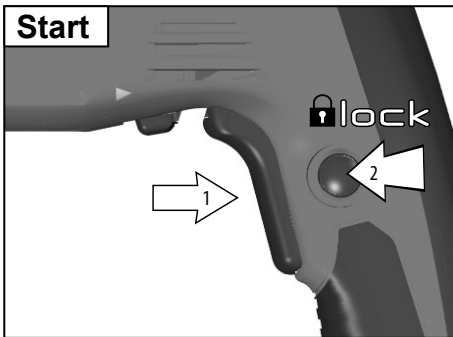
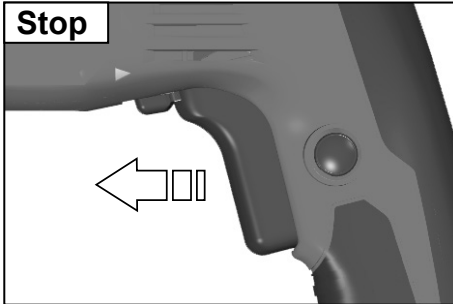
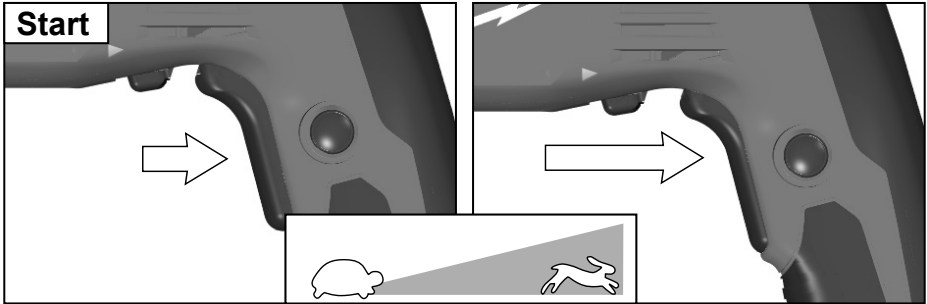

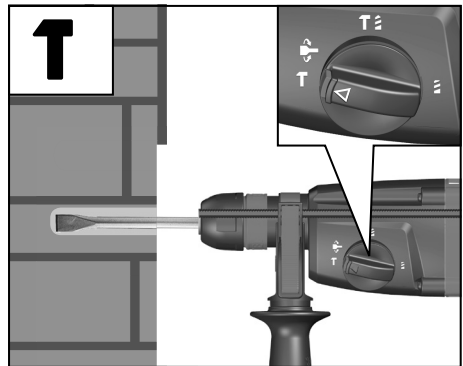
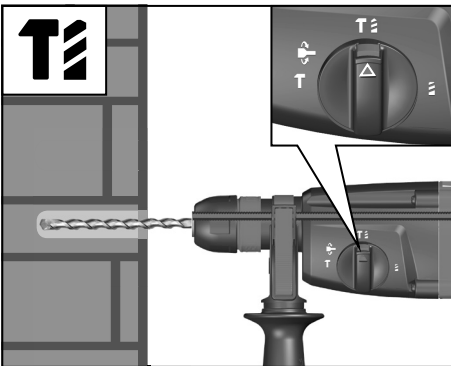
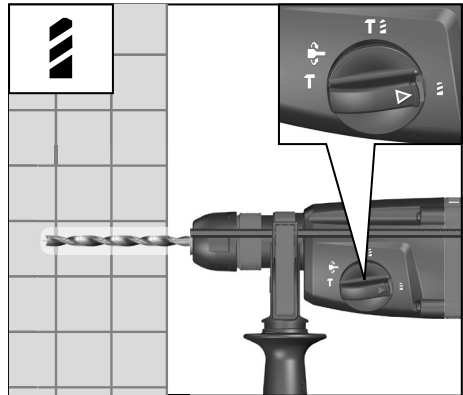
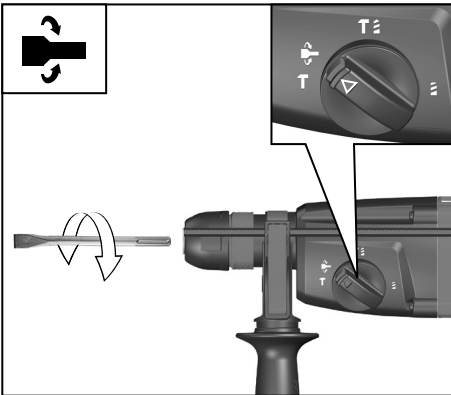
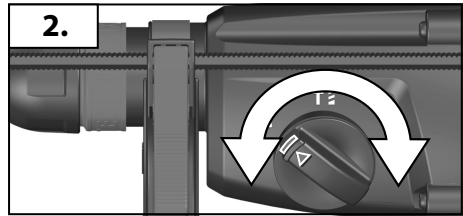
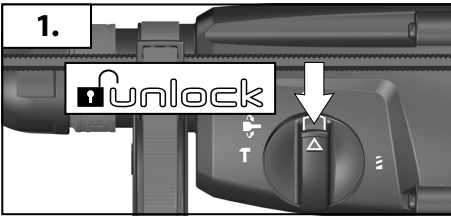
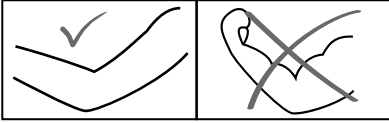
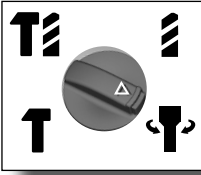

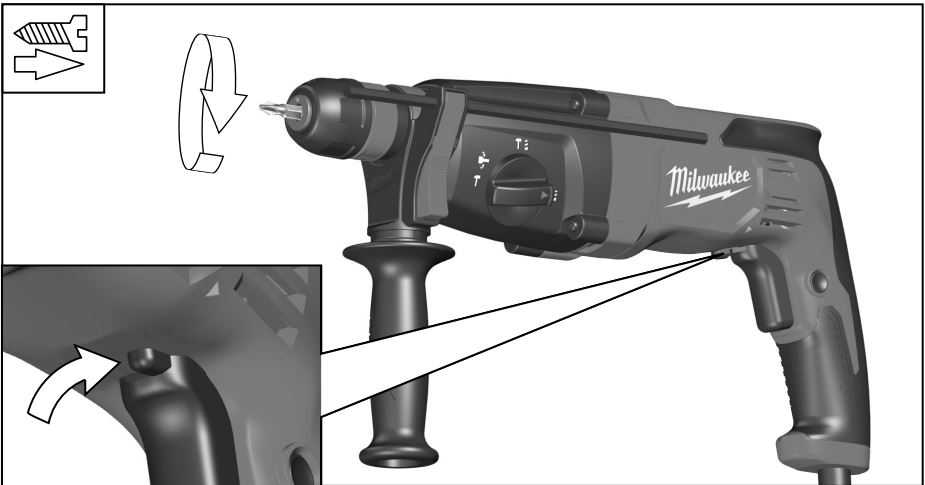
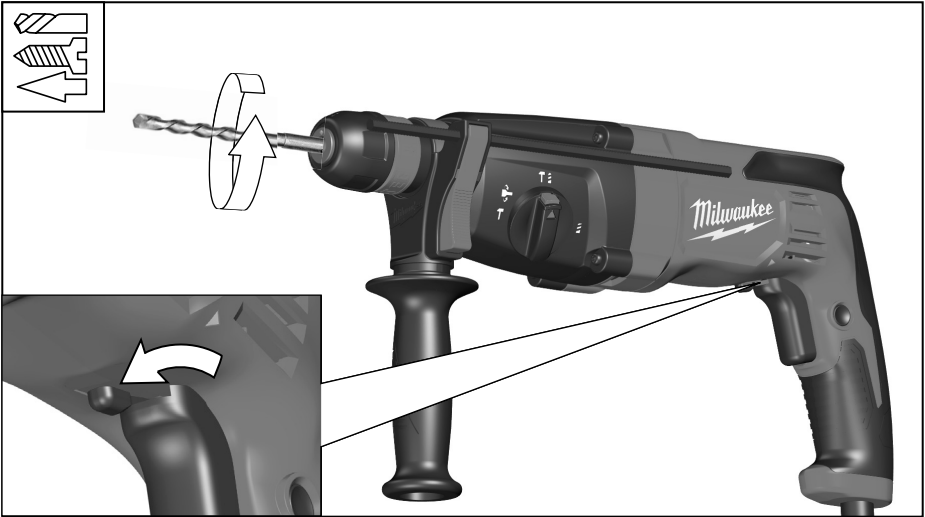
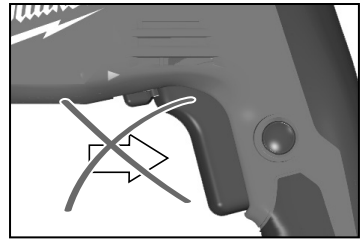
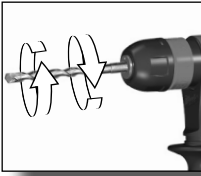

TECHNICAL DATA	PH 27	PH 27 X
	220-240 V	220-240 V
Rated input	800 W	800 W
Rated output	400 W	400 W
No-load speed	0-1600 min ⁻¹	0-1600 min ⁻¹
Speed under load max.	0-1300 min ⁻¹	0-1300 min ⁻¹
Rate of percussion under load max.	0-4800 min ⁻¹	0-4800 min ⁻¹
Impact energy per stroke according to EPTA-Procedure 05/2009	2.8 J	2.8 J
Drilling capacity in concrete	26 mm	26 mm
Drilling capacity in steel	13 mm	13 mm
Drilling capacity in wood	30 mm	30 mm
Core cutter in concrete, bricks and limestone	68 mm	68 mm
Check neck diameter	43 mm	43 mm
Weight according EPTA-Procedure 01/2003	2.8 kg	3.0 kg

Noise/vibration information

Measured values determined according to EN 60745.

Typically, the A-weighted noise levels of the tool are:

Sound pressure level (K = 3 dB(A))	93 dB(A)	93 dB(A)
Sound power level (K = 3 dB(A))	104 dB(A)	104 dB(A)

Wear ear protectors!

Total vibration values (vector sum in the three axes) determined according to EN 60745.

Vibration emission value $a_{h, HD}$		
Hammer-drilling into concrete	11.4 m/s ²	11.4 m/s ²
Uncertainty K	1.5 m/s ²	1.5 m/s ²
Vibration emission value $a_{h, Cheq}$		
Chiselling	10.2 m/s ²	10.2 m/s ²
Uncertainty K	1.5 m/s ²	1.5 m/s ²

⚠ WARNING! Read all safety warnings and all instructions. Failure to follow the warnings and instructions may result in electric shock, fire and/or serious injury.
Save all warnings and instructions for future reference.

SAFETY INSTRUCTIONS

Hammer safety warnings

Use auxiliary handles supplied with the tool. Loss of control can cause personal injury.

Hold power tool by insulated gripping surfaces, when performing an operation where the cutting accessory may contact hidden wiring or its own cord. Cutting accessory contacting a "live" wire may make exposed metal parts of the power tool "live" and could give the operator an electric shock.

Appliances used at many different locations including open air should be connected via a residual current device of 30 mA or less.

Always wear goggles when using the machine. It is recommended to wear gloves, sturdy non slipping shoes and apron.

Sawdust and splinters must not be removed while the machine is running.

Always disconnect the plug from the socket before carrying out any work on the machine.

Only plug-in when machine is switched off.

Keep mains lead clear from working range of the machine.

Always lead the cable away behind you.

When working in walls ceiling, or floor, take care to avoid electric cables and gas or waterpipes.

The dust produced when using this tool may be harmful to health. Do not inhale the dust. Wear a suitable dust protection mask.

Under the effect of extreme electromagnetic interferences from the outside, temporary variations in the speed of rotation could arise in particular cases.

MAINS CONNECTION

Connect only to single-phase A.C. current and only to the system voltage indicated on the rating plate. It is also possible to connect to sockets without an earthing contact as the design conforms to safety Class II.

SPECIFIED CONDITIONS OF USE

The rotary pneumatic hammer can be used for hammer drilling, chiselling in stone and concrete and drilling in wood, metal as well as plastic.

Do not use this product in any other way as stated for normal use.

MAINTENANCE

The ventilation slots of the machine must be kept clear at all times.

Important note! If the carbon brushes are worn, in addition to exchanging the brushes the tool should be sent to after-sales service. This will ensure long service life and top performance

Use only Milwaukee accessories and Milwaukee spare parts. Should components need to be replaced which have not been described, please contact one of our Milwaukee service centers.

If needed, an exploded view of the tool can be ordered. Please state the machine type printed as well as the six-digit No. on the label and order the drawing at your local service agents.

SYMBOLS



CAUTION! WARNING! DANGER!



Always disconnect the plug from the socket before carrying out any work on the machine.



Please read the instructions carefully before starting the machine.



Accessory - Not included in standard equipment, available as an accessory.



Do not dispose of electric tools together with household waste material! In observance of European Directive 2002/96/EC on waste electrical and electronic equipment and its implementation in accordance with national law, electric tools that have reached the end of their life must be collected separately and returned to an environmentally compatible recycling facility.



Class II tool Tool in which protection against electric shock does not rely on basic insulation only, but in which additional safety precautions, such as double insulation or reinforced insulation, are provided. There being no provision for protective earthing or reliance upon installation conditions.

	110 V
額定輸入	800 W
輸出	400 W
額定空載轉速	0-1600 min ⁻¹
額定轉速	0-1300 min ⁻¹
最高負載鎚擊速率	0-4800 min ⁻¹
根據EPTA-Procedure 05/2009，單次鎚擊強度	2.8 J
混凝土鑽孔	26 mm
鋼材鑽孔	13 mm
木材鑽孔	30 mm
水泥/磚塊最佳鑽孔力	68 mm
夾頭直徑	43 mm
重量, 不含纜線EPTA-Procedure 01/2003	2.8 kg
噪音/震動資訊	
依 EN 60745 所測的測量值	
一般來說，本工具的A加權噪音標準為：	
聲壓量測 (K = 3 dB(A))	93 dB(A)
聲壓率級 (K = 3 dB(A))	104 dB(A)
穿戴護耳裝置！	
依EN 60745所測的振動總值 (三軸向量總和)	
震動釋放值 $a_{h, HD}$	
對水泥進行衝擊電鑽	10.3 m/s ²
不確定性 K	1.5 m/s ²
震動釋放值 $a_{h, Cheq}$	
鑿挖	8.2 m/s ²
不確定性 K	1.5 m/s ²



警告!

請詳閱所有安全警告及說明，包括隨附於手冊內的安全警告及說明。若未能遵守警告與指示，可能會導致觸電、火災和/或嚴重受傷。請將所有警告與指示存檔以供未來參考。

安全說明

衝擊電鑽安全警示

請戴上耳罩。工作噪音會損壞聽力

請使用附帶的輔助手柄。損失工具控制可能導致人身傷害

在鑽頭配件有可能會接觸到暗線或其本身電線的場所進行作業時，應握住電動工具的絕緣把手。鑽頭配件與「帶電」導電接觸時，可能會使電動工具外露的金屬部件「帶電」並使作業人員觸電。

在不同環境（包括戶外）使用電動工具，必須連接 30 mA 或更少的殘留電流裝置。

操作機器時務必佩戴護目鏡。最好也穿戴工作手套、堅固防滑的鞋具和工作圍裙。

如果機器仍在運轉，切勿清除其上的水泥粉塵碎片。

在機器上進行任何修護工作之前，務必從插座上拔出插頭。

確定機器已經關閉了才可以插上插頭。

電源線必須遠離機器的作業範圍。操作機器時電線必須擺在機身後端。

務必使用機器的安全保護設備。

當工作在牆壁，天花板或地板，應注意避免電線，煤氣管或水管。在極端的電磁干擾的影響下，在這特殊情況下，臨時變化的速度可能出現。

作業時產生的塵會對健康有害，不可吸入。工作時請佩戴合適的防塵面具。

電源插頭

只能連接單相交流電，只能連接機器銘牌上規定的電壓。本機器也可以連接在沒有接地裝置的插座上，因為本機器的結構符合第II 級絕緣。

在強烈的外來磁性干擾下，可能會造成短暫性的轉速不穩定狀況。

指定的使用條件

電動鎚鑽，可用於鎚鑽和鑽在木材，金屬和塑料。不要使用此產品在說明正常使用以外。

請勿以非正常使用的任何其他方式使用本產品。

維修

機器通風口務必隨時保持清潔。

特別注意！碳纖刷若已磨損，除了更換刷頭，務必將工具送至售後服務中，以確保其使用壽命與最佳性能。

建議使用Milwaukee的配件和零件。缺少檢修說明的機件如果損壞

了，必須交給Milwaukee的顧客服務中心更換。

如果需要機器的分解圖，可以向您的顧客服務中心查

詢。案件時必

須提供以下資料：機型和機器銘牌上的十位數號碼。

符號



警告



在機器上進行任何維修之前，務必從插座上拔出插頭。



啟動機器前，務必詳閱說明書。



配件 - 不包含在供貨範圍中。請另外從配件目錄選購。



在機器上切勿將本電動工具與家庭廢棄物一起丟棄！為遵守有關廢棄電力與電子設備的歐洲指令2002/96/EC，且依據國家法律實施執行，已達使用壽命期限的電力工具必須分開收集，並送至符合環保規定的回收廠處理。做任何調整前，請先取出電池組。



結構符合第二級絕緣，其中防觸電保護不只依賴基本絕緣，但在其中具有額外的安全措施，提供如雙重絕緣或加強絕緣。

技术数据	PH 27	PH 27 X
	220-240 V	220-240 V
输入功率	800 W	800 W
输出功率	400 W	400 W
无负载转速	0-1600 min ⁻¹	0-1600 min ⁻¹
最高负载转速	0-1300 min ⁻¹	0-1300 min ⁻¹
负载撞击次数最大	0-4800 min ⁻¹	0-4800 min ⁻¹
单一冲击强度符合 EPTA-Procedure 05/2009 的规定	2.8 J	2.8 J
钻孔直径在混凝土	26 mm	26 mm
钻孔直径在钢材	13 mm	13 mm
钻孔直径在木材	30 mm	30 mm
优化混凝土钻孔直径/石头	68 mm	68 mm
夹头颈直径	43 mm	43 mm
重量符合 EPTA – Procedure 01 / 2003	2.8 kg	3.0 kg
噪音信息		
本测量值符合 EN 60704-1 条文的规定。		
器械的标准A-值噪音级为：		
##音压值 (K-不可靠性=3dB(A))	93 dB(A)	93 dB(A)
##音量值 (K-不可靠性=3dB(A))	104 dB(A)	104 dB(A)
请戴上护耳罩！		
振动信息		
依欧盟 EN 60745 标准确定的振荡总值（三方向矢量和）。		
振荡发射值 $a_{h,HD}$		
钻孔 混凝土	11.4 m/s ²	11.4 m/s ²
K-不可靠性	1.5 m/s ²	1.5 m/s ²
振荡发射值 $a_{h,Cheq}$		
凿挖	10.2 m/s ²	10.2 m/s ²
K-不可靠性	1.5 m/s ²	1.5 m/s ²



警告!

阅读所有警告和所有说明。不遵照以下警告和说明会导致电击、着火和/或严重伤害。保存所有警告和说明书以备查阅。

旋转锤的安全说明

请戴上耳罩。所发生的噪声会导致听力损失。

使用随工具提供的辅助手柄。操作失手会引起人身伤害

在切削附件可能触及暗线或其自身软线之处进行操作时，要通过绝缘握持面来握持工具。切削附件碰到带电导线会使工具外露的金属零件带电从而使操作者受到电击。

户外插座必须连接剩余电流防护开关。这是使用电器用品的基本规定。使用本公司机器时，务必遵守这项规定。

操作机器时务必佩戴护目镜。最好也穿戴工作手套、坚固防滑的鞋具和工作围裙。

如果机器仍在运转，切勿清除其上的木屑或金属碎片。

在机器上进行任何修护工作之前，务必从插座上拔出插头。

确定机器已经关闭了才可以插上插头。

电源线必须远离机器的作业范围。操作机器时电线必须摆在机身后端。

在墙壁、天花板或地板工作时，必须特别注意被隐藏的电线、瓦斯管和水管。

工作坐往往有害健康，不可以让工作坐接触身体。工作时请佩戴合适的防尘面具。

在强烈的外来磁性干扰下，可能会造成短暂性的转速不稳定状况。

电源插头

本充电式电动锤钻功能广泛，包括锤钻石材以及在木材、金属和塑料上钻孔等，并且不需连接电源。

请依照本说明书的指示使用此机器。

正确地使用机器

本电动锤钻功能广泛，包括锤钻石材、凿穿石材以及在木材、金属和塑料上钻孔等。

请依照本说明书的指示使用此机器。

维修

机器的通气孔必须随时保持清洁。

如果碳刷耗尽了，除了更换碳刷之外，最好也把机器交给顾客服务中心进行全面检修。这样可以提高机器的使用寿命，并且可以保证随时能够使用机器。

只能使用 Milwaukee 的配件和 Milwaukee 的零件。缺少检修说明的机件如果损坏了，必须交给 Milwaukee 的顾客服务中心更换（参考手册“保证书 / 顾客服务中心地址”）。

如果需要机器的分解图，可以向您的顾客服务中心或直接向联络。索件时必须提供以下资料：机型和机器铭牌上的六位数字码。。

符號



请注意!警告! 危险!



在机器上进行任何修护工作之前，务必从插座上拔出插头。



使用本机器之前请详细阅读使用说明书。



配件 - 不包含在供货范围中。请另外从配件目录选购。



电气工具必须与生活垃圾分类处理。电气机器和电子机器必须单独分开收集并送到回收站以确保符合环境保护的处理。有关回收站和收集站的细节，请与主管当局或您的专业经销商联络。



保护等级II，具有不只依赖于基本绝缘，但依赖于双重或强化绝缘等保护措施电击保护的电动工具。

기술사양	PH 27	PH 27 X
	220-240 V	220-240 V
정격 입력	800 W	800 W
출력	400 W	400 W
무부하속도	0-1600 min ⁻¹	0-1600 min ⁻¹
최대 부하 속도	0-1300 min ⁻¹	0-1300 min ⁻¹
부하(負荷) 충격율	0-4800 min ⁻¹	0-4800 min ⁻¹
단일 충격 에너지 EPTA-Procedure 05/2009	2.8 J	2.8 J
콘크리트 천공 능력	26 mm	26 mm
강철재질 천공 능력	13 mm	13 mm
목재 천공 능력	30 mm	30 mm
벽돌 및 석회암용 라이트 코어 절단기	68 mm	68 mm
목둘레 직경	43 mm	43 mm
무게 EPTA-Procedure 01/2003	2.8 kg	3.0 kg
소음/진동 정보		
EN60 745 에 따른 측정값.		
일반적인 A- 측정소음레벨:		
음압레벨 (K = 3 dB(A))	93 dB(A)	93 dB(A)
소음레벨 (K = 3 dB(A))	104 dB(A)	104 dB(A)
귀마개를 착용하십시오 !		
종합 진동 값 (세축에 대한 백터값의 합) EN60745 에 따른 측정값		
진동 방사값 $a_{h,HD}$		
H콘크리트 해머 드릴	11.4 m/s ²	11.4 m/s ²
불확실성 K	1.5 m/s ²	1.5 m/s ²
진동 방사값 $a_{h,Cheq}$		
새기기 작업	10.2 m/s ²	10.2 m/s ²
불확실성 K	1.5 m/s ²	1.5 m/s ²

⚠ 경고! 제품에 동봉된 브로셔를 포함한 모든 안전 경고와 안내를 숙독하십시오. 경고와 안내를 따르지 않는 경우 전기 쇼크나 화재 혹은 심각한 부상을 입을 수 있습니다. 모든 경고와 안내는 차후 참조를 위해 보관하세요.

안전 수칙

귀마개를 착용하십시오. 지속적인 소음에의 노출은 청력손상을 유발합니다.

공구와 함께 제공된 보조 손잡이를 사용하십시오. 공구에 대한 통제력을 잃으면 상해를 입을 수 있습니다.

커팅 액세서리가 숨어 있는 배선이나 전기 코드에 닿을 위험이 있는 작업을 수행할 때 전동 공구의 절연 그리핑 표면을 잡고 작업을 하십시오. "전류가 통하고 있는" 와이어에 커팅 액세서리가 닿으면 전동 공구의 노출된 금속 부분에 전류가 타고 흘러서 작업자가 감전될 수 있습니다.

야외를 포함해서 여러 다양한 장소에서 사용하는 기구는 30 mA 이하의 누전 차단기를 통해서 연결해야 합니다.

기계를 사용할 때 반드시 보호 안경을 착용하십시오. 장갑, 튼튼한 미끄럼 방지 신발과 에이프런을 착용할 것을 권장합니다.

기계 가동 중에 톱밥과 부스러기를 제거해서는 안 됩니다.

기계를 정비하기 전에 반드시 소켓에서 플러그를 뽑아야 합니다.

반드시 기계의 전원 스위치를 끈 후에 플러그를 꽂아야 합니다.

본관이 기계의 동작 범위에 들어가지 않게 하십시오.

전선을 반드시 몸 뒤로 해서 끌고 가십시오.

벽, 천장, 또는 바닥 작업을 할 때, 전선과 가스 또는 수도관을 건드리지 않도록 조심하십시오.

이 공구를 사용할 때 배출된 먼지가 건강에 해로울 수 있습니다. 먼지를 흡입하지 마십시오. 적절한 먼지 보호 마스크를 착용하십시오.

외부로부터 극한적인 전자기 방해 받으면, 특별한 경우에 회전 속도에 일시적인 변동이 발생할 수 있습니다.

본관 연결

단상 교류(single-phase AC) 전류에만 연결하고 정격판에 표시된 시스템 전압에만 연결하십시오. 안정 등급 II를 준수한 설계라면, 접지 접점 없이 소켓에 연결해도 됩니다.

사용조건

회전 공기 해머를 해머 드릴링과 목재, 금속, 플라스틱 드릴링에 사용할 수 있습니다.

이 제품을 정상 사용에 나열되지 않는 다른 용도로 사용하지 마십시오.

유지보수

기계의 환기 슬롯이 막혀 있지 않고 언제나 뚫려

있어야 합니다.

만약 공구의 전원선이 손상 되었다면 인증된 서비스 센터에서 교체 되어야 합니다. 교체에는 특수 목적 공구가 필요합니다. 반드시 MILWAUKEE의 부속품과 예비 부품들만을 사용하시기 바랍니다. 설명서에 명시되어 있지 않은 부품들을 교체해야 할 경우, MILWAUKEE서비스센터로 연락 주시기 바랍니다.

만약 고객께서 필요로 하신다면, 공구의 조립도도 주문하실 수 있습니다

라벨에 적혀있는 공구의 타입과 모델번호를 적으신 후, 가까운 서비스 센터나 혹은 아래의 주소로 직접 조립도를 주문 하시기 바랍니다.

상징



경고



기계를 정비하기 전에 반드시 소켓에서 플러그를 뽑아야 합니다.



공구를 동작 시키기 전에 사용설명서를 숙독하십시오.



액세서리 - 표준 장비에 포함되어 있지 않음. 액세서리로 구입할 수 있음.



액셀배터리 처럼 배터리 팩을 버리지 마십시오! 전기, 전자 제품의 처리에 관한 유럽규칙2002/96/EC의 준수 및 이에 따른 국내법의 이행에 따라수명이 다한 전동 공구는 따로 모아져서 친 환경 재생시설로 보내져야 합니다.



Class II 건축 공구 - 감전 보호를 기본 절연 장치에만 의존하지 않고 이중 절연이나 강화 절연과 같은 추가 안전 예방조치를 제공하는 공구.

ข้อมูลทางเทคนิค

PH 27

PH 27 X

	220-240 V	220-240 V
อัตรากรรับเข้า	800 W	800 W
แรงส่งออก	400 W	400 W
ความเร็วขณะเดินเครื่องเปล่า	0-1600 min ⁻¹	0-1600 min ⁻¹
ความเร็วสูงสุดภายใต้การโหลด	0-1300 min ⁻¹	0-1300 min ⁻¹
อัตราการกระแทกภายใต้การโหลดสูงสุด	0-4800 min ⁻¹	0-4800 min ⁻¹
พลังงานการกระแทกต่อการกระตุกตามขั้นตอนของ EPTA-05/2009	2.8 J	2.8 J
ความสามารถในการเจาะคอนกรีต	26 mm	26 mm
ความสามารถในการเจาะเหล็ก	13 mm	13 mm
ความสามารถในการเจาะไม้	30 mm	30 mm
เครื่องตัดคอกในคอนกรีตอิฐและหินปูน	68 mm	68 mm
เส้นผ่าศูนย์กลางคอกหนีบ	43 mm	43 mm
น้ำหนักตามขั้นตอน EPTA-Procedure 01/2003	2.8 kg	3.0 kg
ข้อมูลความดังเสียง/การสั่นสะเทือน		
กำหนดค่าที่วัดตามมาตรฐาน EN 60745.		
ตามปกติ น้ำหนักระดับเสียง A ของเครื่องมือที่มี		
ระดับความดังของเสียง (K = 3 dB(A))	93 dB(A)	93 dB(A)
ระดับพลังเสียง (K = 3 dB(A))	104 dB(A)	104 dB(A)
สวมที่ครอบหู!		
ค่าการสั่นสะเทือนทั้งหมด(ผลรวมเวกเตอร์ในสามแกน)กำหนดตามมาตรฐาน EN 60745.		
ค่าการปล่อยแรงสั่นสะเทือน $a_{h, HD}$		
ส่วนกระแทกในคอนกรีต	11.4 m/s ²	11.4 m/s ²
ความไม่แน่นอน K	1.5 m/s ²	1.5 m/s ²
ค่าการปล่อยแรงสั่นสะเทือน $a_{h, Cheq}$		
สกัด	10.2 m/s ²	10.2 m/s ²
ความไม่แน่นอน K	1.5 m/s ²	1.5 m/s ²

⚠ คำเตือน! อ่านคำเตือนเรื่องความปลอดภัยและคำสั่งทั้งหมด รวมถึงในโบรชัวร์ประกอบ หากไม่ปฏิบัติตามคำเตือนและคำสั่งอาจส่งผลให้เกิดไฟฟ้าช็อต ไฟไหม้และ / หรือบาดเจ็บสาหัสได้

บันทึกคำเตือนและคำแนะนำทั้งหมดเพื่อสำหรับการอ้างอิงในอนาคต

คำแนะนำด้านความปลอดภัย

คำเตือนเรื่องความปลอดภัยเกี่ยวกับส่วน ไร้สาย

ส่วนที่ครอบหุ้มเมื่อเจาะแบบกระแทก เสี่ยงที่ดังมากเกินไปอาจทำให้เกิดการสูญเสียการได้ยิน

ที่จับเสริมที่มาพร้อมกับเครื่องมือ การสูญเสียการควบคุมอาจทำให้เกิดการบาดเจ็บได้

ถือเครื่องมือไฟฟ้าโดยจับที่พื้นผิวฉนวน ตอนที่ทำงานในบริเวณที่อุปกรณ์ตัดอาจสัมผัสกับสายไฟฟ้าที่มองไม่เห็นหรือสายไฟของตัวเอง อุปกรณ์ตัดที่สัมผัสกับสายไฟ "ที่มีกระแสไฟไหลอยู่" อาจทำให้ผู้ใช้งานที่เป็นโลหะของเครื่องมือไฟฟ้า "เสียหาย" และทำให้ผู้ใช้ช็อคโดยไฟฟ้าช็อตได้

เครื่องใช้ไฟฟ้าที่ใช้ในสถานที่ที่แตกต่างกัน รวมทั้งพื้นที่เปิดโล่ง ควรจะเชื่อมต่อผ่านป้องกันไฟดูดที่มีค่า 30 mA หรือน้อยกว่า

สวมแว่นตาเมื่อใช้เครื่องมือ และควรสวมถุงมือและรองเท้ากันลื่นและผกกันเปื้อน

ขี้เลื่อยและเศษเสี้ยนจะต้อง ไม่ถูกเคลื่อนย้ายในขณะที่เครื่องกำลังทำงานอยู่

ปลั๊กออกจากเต้าเสียบก่อนที่จะใช้งานเครื่องอยู่เสมอ

เสียบปลั๊กเฉพาะตอนที่เครื่องปิดอยู่เท่านั้น

เก็บตัวนำหลักให้ห่างจากระยะการทำงานของเครื่อง

ให้สายเคเบิลอยู่ด้านหลังคุณเสมอ

มือทำงานในผนังเพดาน หรือพื้น โป้ระระมัดระวังเพื่อหลีกเลี่ยงสายไฟและก๊าซหรือท่ออื่น ๆ

ฝุ่นที่เกิดจากการใช้เครื่องมือนี้อาจเป็นอันตรายต่อสุขภาพทางสูดดมฝุ่น สวมหน้ากากกันฝุ่นที่เหมาะสม

ภายใต้ผลกระทบจากการรบกวนของแม่เหล็กไฟฟ้าที่รุนแรงจากภายนอก การเปลี่ยนแปลงความเร็วของการหมุนอาจเกิดขึ้นชั่วคราวในบางกรณี

การเชื่อมต่อหลัก

เชื่อมต่อเฉพาะ ไฟฟ้ากระแสสลับเฟสเดียวเท่านั้น และเฉพาะแรงดัน ไฟฟ้าของระบบตามที่ระบุไว้บนแผนอัตราเท่านั้น นอกจากนี้ยังเป็นไป

เงื่อนไขที่ระบุไว้ในการใช้

คอนหมุนด้วยแรงอัดลมสามารถใช้สำหรับการกระแทกเจาะและขุดเจาะใน ไม้ โลหะและเช่นเดียวกับพลาสติก

อย่าใช้ผลิตภัณฑ์นี้ในลักษณะอื่นนอกเหนือไปจากที่ระบุไว้สำหรับการใช้งานปกติ

การบำรุงรักษา

ช่องระบายอากาศของเครื่องจะต้องโล้่งตลอดเวลา

หมายเหตุสำคัญ! หากแปรงคาร์บอนเสื่อมสภาพ นอกเหนือไปจากการเปลี่ยนแปลง ในส่วนของเครื่องมือเองก็ควรจะถูก

ส่งไปยังบริการหลังการขาย ซึ่งจะช่วยให้อายุการใช้งานที่ยาวนานขึ้นและมีประสิทธิภาพการทำงานสูงสุด

ใช้อุปกรณ์เสริมและชิ้นส่วนอะไหล่ Milwaukee เท่านั้น หากต้องการเปลี่ยนชิ้นส่วนที่ยังไม่ได้รับการระบุ กรุณาติดต่อหนึ่งในตัวแทนบริการของ Milwaukee (ดูรายชื่อที่อยู่ศูนย์รับประกัน / บริการ)

หากมีความจำเป็น สามารถส่งมุมมองการระเบิดของเครื่องมือได้

โปรดระบุหมายเลขสัญญา รวมถึงชนิดของเครื่องที่พิมพ์อยู่บนฉลากและสั่งซื้อของ ใดที่ตัวแทนบริการในท้องถิ่นของคุณ

สัญลักษณ์



คำเตือน



ถอดปลั๊กออกจากเต้าเสียบก่อนที่จะใช้งานเครื่องเสมอ



โปรดอ่านคำแนะนำอย่างละเอียดก่อนที่จะใช้เครื่อง



อุปกรณ์เสริม - ไม่รวมอยู่ในอุปกรณ์มาตรฐาน ที่จำหน่ายเป็นอุปกรณ์เสริม



อย่าทิ้งเครื่องมือไฟฟ้าพร้อมกับขยะครัวเรือน! ในหลักปฏิบัติของ European Directive 2002/96/EC เรื่องขยะอุปกรณ์ไฟฟ้าและอิเล็กทรอนิกส์และตัวดำเนินการตามกฎหมายแห่งชาติเครื่องมือไฟฟ้าสิ้นอายุการใช้งาน จะต้องถูกเก็บแยกและนำกลับไปยังสถานรีไซเคิลเพื่อสิ่งแวดล้อม.



ระดับ II การก่อสร้าง เครื่องมือที่ป้องกันไฟฟ้าช็อกไม่เพียงพอและขึ้นพื้นฐานเท่านั้น แต่เพื่อเป็นการระวังความปลอดภัยเพิ่มเติม ควรเตรียมฉนวนกันความร่อนหนาสองชั้นหรือฉนวนเสริมให้

DATA TEKNIKAL**PH 27****PH 27 X**

	220-240 V	220-240 V
Input berkadar	800 W	800 W
Output	400 W	400 W
Tiada kelajuan muatan	0-1600 min ⁻¹	0-1600 min ⁻¹
Speed under load max.	0-1300 min ⁻¹	0-1300 min ⁻¹
Tingkat pukulan berdasarkan beban maksimal	0-4800 min ⁻¹	0-4800 min ⁻¹
Energi benturan tiap tekanan menurut Prosedur EPTA 05/2009	2.8 J	2.8 J
Kapasitas pengeboran pada beton	26 mm	26 mm
Kapasitas pengeboran pada baja	13 mm	13 mm
Kapasitas pengeboran pada kayu	30 mm	30 mm
Pemotong inti dalam beton, batu bata dan batu kapur	68 mm	68 mm
Diameter pegangan bor	43 mm	43 mm
Berat mengikut Prosedur EPTA-Procedure 01/2003	2.8 kg	3.0 kg

Maklumat hingar/getaran

Nilai yang diukur ditentukan mengikut EN 60 745.

Biasanya, paras hingar dengan berat A bagi alat ialah:

Paras tekanan bunyi (K = 3 dB(A))	93 dB(A)	93 dB(A)
Paras kuasa bunyi (K = 3 dB(A))	104 dB(A)	104 dB(A)

Pakai pelindung telinga!

Jumlah nilai getaran (jumlah vektor dalam tiga paksi) ditentukan mengikut EN 60745.

Nilai pengeluaran getaran $a_{n, HD}$		
Pengeboran pada beton	11.4 m/s ²	11.4 m/s ²
Ketidakpastian K	1.5 m/s ²	1.5 m/s ²
Nilai pengeluaran getaran $a_{n, Cheq}$		
Memahat	10.2 m/s ²	10.2 m/s ²
Ketidakpastian K	1.5 m/s ²	1.5 m/s ²

⚠️ AMARAN! Baca semua amaran keselamatan dan semua arahan, termasuk yang diberikan dalam brosur yang disertakan. Gagal mematuhi amaran dan arahan boleh menyebabkan kejutan elektrik, kebakaran dan/atau kecederaan serius. Simpan semua amaran dan arahan untuk rujukan pada masa hadapan.

ARAHAN KESELAMATAN

Peringatan keselamatan kerja bor tanpa kabel

Pakai pelindung telinga semasa penggerudian impak Pendedahan kepada hingar boleh menyebabkan kehilangan pendengaran.

Penggunaan pemegang tambahan yang dibekalkan dengan alat. Kehilangan kawalan boleh menyebabkan kecederaan peribadi.

Pegang alat kuasa melalui permukaan genggaman berbeza semasa menjalankan operasi di mana aksesori pemotongan mungkin tersentuh pendawaian yang tersembunyi atau kordnya sendiri. Aksesori pemotongan terkena wayar "hidup" boleh menjadikan bahagian logam alat kuasa yang terdedah itu "hidup" dan boleh menyebabkan operator mengalami kejutan elektrik.

Perkakas yang digunakan di banyak lokasi yang berbeza termasuk kawasan terbuka hendaklah disambungkan melalui peranti arus baki sebanyak 30 mA atau kurang.

Sentiasa pakai gogal semasa menggunakan mesin. Disyorkan agar memakai sarung tangan, kasut tidak gelincir yang kukuh dan apron.

Jangan bersihkan habuk papan dan serpihan ketika mesin sedang berjalan.

Sentiasa tanggalkan palam dari soketnya sebelum menjalankan sebarang kerja pada mesin.

Hanya palamkan apabila mesin telah dimatikan.

Pastikan salur kuasa utama jauh dari kawasan kerja mesin.

Sentiasa halakan kabel jauh ke belakang anda.

Semasa menjalankan kerja pada siling dinding atau lantai, berhati-hati untuk mengelakkan kabel elektrik, gas atau paip air.

Debu yang terhasil semasa menggunakan alat ini mungkin berbahaya kepada kesihatan. Jangan sedut debunya. Pakai topeng perlindungan debu yang sesuai.

Di bawah kesan gangguan elektromagnet yang melampau dari luar, variasi sementara dalam kelajuan pemutaran boleh berlaku dalam keadaan yang tertentu

SAMBUNGAN SESALUR KUASA UTAMA

Sambungkan hanya dengan arus AU fasa tunggal dan hanya ke voltan sistem yang dinyatakan pada plat pengedaran. Soket boleh disambungkan tanpa sentuhan pbumian kerana reka bentuknya mematuhi kelas keselamatan II.

Jangan gunakan produk ini dengan cara selain daripada yang dinyatakan untukgunaan biasa.

SYARAT PENGGUNAAN YANG DIKHUSUSKAN

Tukul pneumatik putar boleh digunakan untuk penggerudian tukul dan penggerudian di dalam kayu, logam serta plastik.

PERLINDUNGAN PEK BATERI

Slot ventilasi mesin harus tetap bersih setiap saat.

Catatan penting! Jika sikat karbon rusak, selain mengganti sikat, perkakas harus di kirimkan ke layanan purnajual. Hal ini akan memastikan usia pakai yang lama dan kinerja yang maksimal. Gunakan hanya aksesori Milwaukee dan bahagian ganti. Sekiranya, komponen perlu digantikan yang belum diterangkan, sila hubungi salah satu ejen perkhidmatan Milwaukee (lihat senarai alamat jaminan/perkhidmatan kami).

Jika perlu, paparan besar alat boleh dipesan.

Sila nyatakan No. Artikel serta jenis mesin yang dicetak pada label dan pesan lukisan pada ejen perkhidmatan tempatan anda.

SIMBOL



AMARAN!



Sentiasa tanggalkan palam dari soketnya sebelum menjalankan sebarang kerja pada mesin.



Sila baca arahan dengan teliti sebelum memulakan mesin.



Aksesori - Tidak disertakan dalam peralatan standard, tersedia sebagai aksesori.



Jangan lupuskan alat elektrik bersama dengan bahan sisa rumah! Dalam pemerhatian Arahan Eropah 2002/96/EC mengenai peralatan elektrik dan elektronik sisa dan pelaksanaannya mengikut undang-undang kebangsaan, alat elektrik yang telah mencapai penghujung hayatnya perlu dikumpulkan secara berasingan dan dikembalikan ke kemudahan kitar semula serasi mengikut alam sekitar.



Pembinaan Kelas II, alat yang perlindungan daripada kejutan elektrik tidak bergantung kepada penempatan asas sahaja, tetapi apabila langkah berjaga-jaga keselamatan tambahan, seperti penempatan berganda atau penempatan diperkuatkan, disediakan.





