

Milwaukee®

Nothing but **HEAVY DUTY®**



M12 JSSP

User Manual

操作指南

操作指南

사용시 주의사항

คำสั่งเดิม

Buku Petunjuk Pengguna

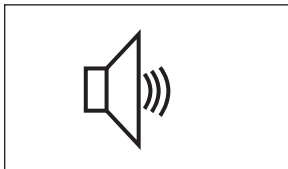
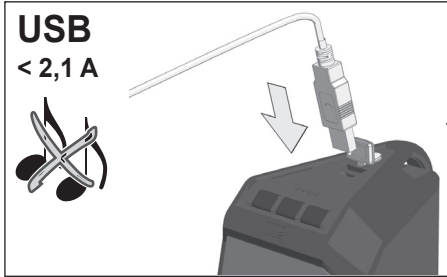
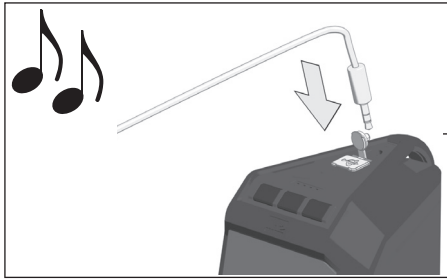

ON/OFF	Bluetooth pairing
開機/關機	藍牙配對
打开/关闭	藍牙配對
켜기/끄기	블루투스 연결
บน/ปิด	ការຈັບຄູ່ລູກູ້
Di/Lepas	Pemasangan Bluetooth

Bluetooth pairing	
藍牙配對	
藍牙配對	
블루투스 연결	
ការຈັບຄູ່ລູກູ້	
Pemasangan Bluetooth	

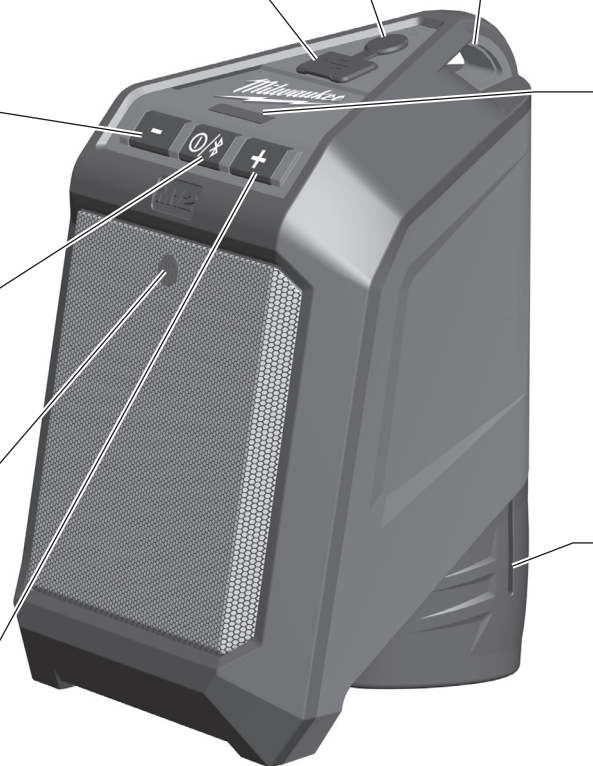
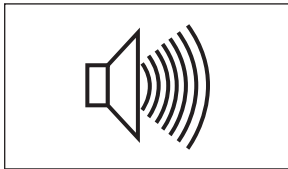

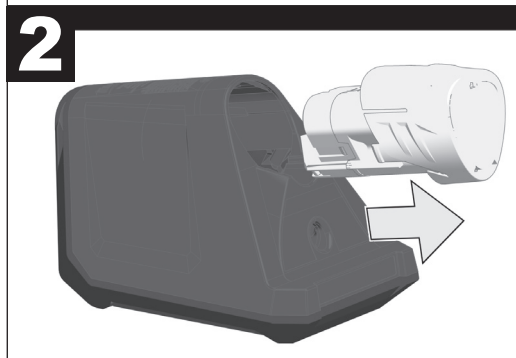
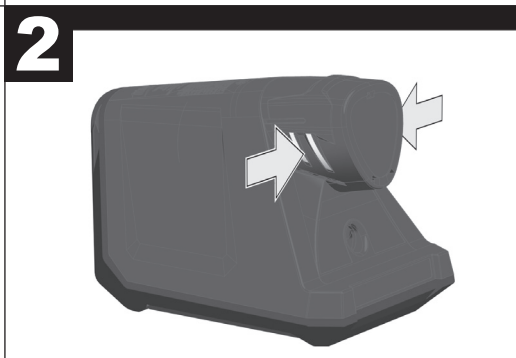
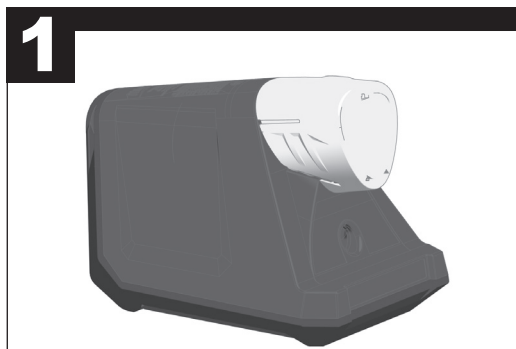
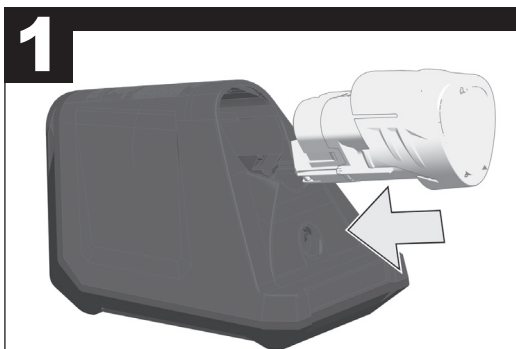
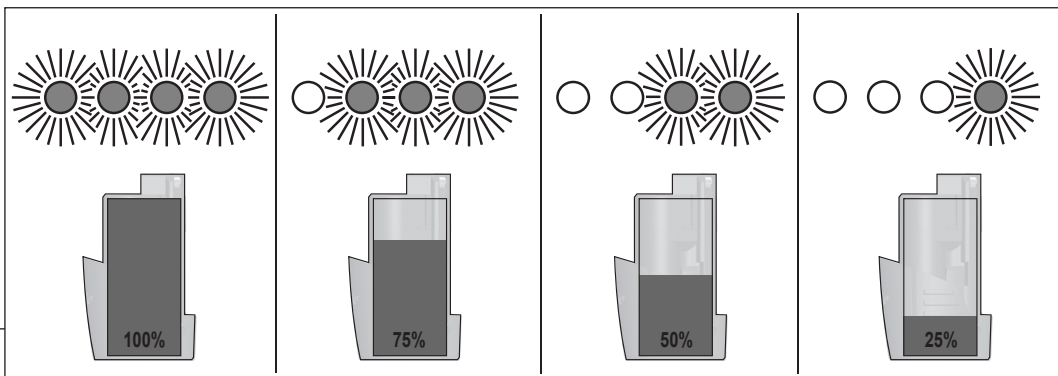
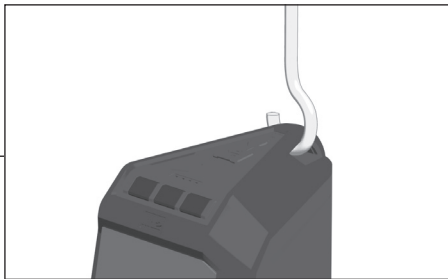

TECHNICAL DATA**M12 JSSP**

Battery voltage	12 V
Music power	5 W
Weight without packing and battery	0.49 kg
USB output	5.0 V/2.1 A
Sound quality AUX. Input	35 Hz - 20 kHz
Bluetooth input	55 Hz - 16 kHz
Transmission range min.	10 m
Runtime (4.0Ah)	25 h

⚠ WARNING!

Read all safety warnings and all instructions. Failure to follow the warnings and instructions may result in electric shock, fire and/or serious injury.

Save all warnings and instructions for future reference.

SPEAKER SAFETY WARNINGS

Never disassemble or modify this apparatus in any way.

Do not use this apparatus near water.

Clean only with dry cloth. Certain cleaning agents and solvents are harmful to plastics and other insulated parts. Keep the apparatus handle clean, dry and free of oil or grease.

Refer all servicing to qualified service personnel.

Do not install near any heat sources.

No flame sources, such as lighted candles, should be placed on the apparatus.

It shall not be exposed to dripping or splashing and that no objects filled with liquids, such as vases, shall be placed on the apparatus.

Do not dispose of used battery packs in the household refuse or by burning them. Milwaukee Distributors offer to retrieve old batteries to protect our environment.

Do not store the battery pack together with metal objects (short circuit risk).

Use only System M12 chargers for charging System M12 battery packs. Do not use battery packs from other systems.

Never break open battery packs and chargers and store only in dry rooms. Keep dry at all times.

Battery acid may leak from damaged batteries under extreme load or extreme temperatures. In case of contact with battery acid wash it off immediately with soap and water. In case of eye contact rinse thoroughly for at least 10 minutes and immediately seek medical attention.

This appliance is not intended to be used or cleaned by persons with reduced physical, sensory or mental capabilities, or lack of experience or knowledge, unless they have been given instructions concerning the safe use of the appliance by a person legally responsible for their safety. They should be supervised while using the appliance. Children shall not use, clean or play with this appliance, which when not in use should be secured out of their reach.

SPECIFIED CONDITIONS OF USE

The Bluetooth speaker can play back audio signals from connected audio devices.

Via USB connection the speaker can charge USB devices.

Do not use this product in any other way as stated for normal

use.

USB PORT

Devices connected to the USB port are supplied with power.

Any device that uses more than 2,1 A of DC electrical current will trip a self-resetting function and disable the output.

POWER BUTTON / BLUETOOTH BUTTON **Power on:**

Press the  button.

LED turns on.

USB powers on.

Fuel gauge illuminates to show current battery level for 3 seconds.

Bluetooth enters connecting mode and searches for last paired device.

Power off:

Press the  button.

LED turns off.

USB powers off.

Speaker powers off.

Bluetooth pairing:

Press and hold the  button for 3 seconds. LED light will flash to indicate speaker is in pairing mode.

Select "M12 Speaker" on the Bluetooth capable device

- Speaker plays connected tone.

- LED light stays illuminated.

Bluetooth connecting:

When device is turned on and no AUX cable is plugged in. Speaker will default to Bluetooth mode and begin connecting. LED will flash.

When speaker locates bluetooth device:

- Speaker plays connected tone.

- LED stays illuminated.

Loss of Bluetooth connection:

If connection between speaker and bluetooth device is lost, speaker will immediately try to reconnect to bluetooth device. The LED will flash

Bluetooth connecting to a different device:

Press and hold the  button for 3 seconds until the LED flashes. It will then be in pair mode and can be connected to a different device.

VOLUME BUTTON + / -

Volume increase - press button +.

Volume decrease - press button -.

AUX IN

When 3.5 mm AUX cable is plugged in speaker input will automatically switch to Aux in. When AUX cable is unplugged speaker will change back to Bluetooth mode. LED indicator light remains on.

TROUBLESHOOTING

Problem	Cause and solution
Speaker does not turn on	LVP (Low Voltage Protection) protection or may need to be charged.
Speaker does not connect with mobile device	<p>Turn off Bluetooth on your mobile device and turn it back on. Then try to pairing again.</p> <p>Move the mobile device closer to the speaker and away from interference or obstructions.</p> <p>Try to pairing another mobile device.</p>
No sound from a Bluetooth device	<p>Make sure that the speaker power is on.</p> <p>Make sure that the volume is turned up on the speaker and on your mobile device.</p> <p>Move the mobile device closer to the speaker and away from any interference or obstructions.</p> <p>Try using a different music app.</p> <p>Try pairing another mobile device.</p>
Poor sound quality from Bluetooth device.	<p>Move the mobile device closer to the speaker and away from any interference.</p> <p>Try using a different music app.</p> <p>Try pairing another mobile device.</p>
No audio from the AUX source.	<p>Make sure that the connected mobile device is on and playing.</p> <p>Make sure that the 3.5 mm plug is fully inserted into the speaker and fully inserted into the source device.</p> <p>Turn up the volume.</p> <p>Increase the volume level on the AUX device.</p> <p>Try using different AUX cable.</p>
Poor sound quality from an AUX device.	<p>Make sure the audio cable is firmly connected to the AUX IN connector speaker and source device.</p> <p>Try connecting a different AUX device.</p>

BATTERIES

Battery packs which have not been used for some time should be recharged before use.

Temperatures in excess of 50°C (122°F) reduce the performance of the battery pack. Avoid extended exposure to

heat or sunshine (risk of overheating).

The contacts of chargers and battery packs must be kept clean.

For an optimum life-time, the battery packs have to be fully charged, after used.

To obtain the longest possible battery life remove the battery pack from the charger once it is fully charged.

For battery pack storage longer than 30 days:

Store the battery pack where the temperature is below 27°C and away from moisture

Store the battery packs in a 30% - 50% charged condition

Every six months of storage, charge the pack as normal.

MAINTENANCE

Use only Milwaukee accessories and Milwaukee spare parts. Should components need to be replaced which have not been described, please contact one of our Milwaukee service agents (see our list of guarantee/service addresses).

If needed, an exploded view of the tool can be ordered. Please state the ten-digit No. as well as the machine type printed on the label and order the drawing at your local service agents.

SYMBOLS



CAUTION! WARNING! DANGER!



Remove the battery pack before starting any work on the machine.



Please read the instructions carefully before starting the machine.



Do not dispose of electric tools together with household waste material. Electric tools and electronic equipment that have reached the end of their life must be collected separately and returned to an environmentally compatible recycling facility. Check with your local authority or retailer for recycling advice and collection point.



This tool is only suitable for indoor use. Never expose tool to rain.



Safety class III

電池組電壓	12 V
音樂功率	5 W
無包裝和電池的重量	0.49 kg
USB輸出電壓	5.0 V / 2.1 A
AUX輔助輸入音質	35 Hz - 20 kHz
藍牙輸入	55 Hz - 16 kHz
最短傳輸距離	10 m
運行時間 (4.0 Ah)	25 h

警告!

請詳閱所有安全警告及說明，包括隨附於手冊內的安全警告及說明。若未能遵守警告與指示，可能會導致觸電、火災和/或嚴重受傷。

請將所有警告與指示存檔以供未來參考。

藍牙音箱安全指示

千萬不可以拆開或擅自更改本機器。

不可以有水的地方使用本機器。

只能使用乾燥的布擦拭機器。某些清潔劑會侵蝕機器上的塑料或絕緣零件。必須維持機器的把手清潔並保持乾燥，不可沾染油或潤滑脂。

機器的修理工作只能交給合格的專業人員執行。

不可以把本機器放置在高溫物體的附近。

務必不放置蠟燭等火焰在機器上。

機器不能受到滴水或水濺。機器上不能放置水瓶等盛有液體的容器。

勿將用過的電池組與家庭廢棄物混合或燃燒電池。Milwaukee 經銷商提供舊電池回收，以保護我們的環境。

勿將電池匣與其他金屬物品一起存放（可能引起短路）。

僅可使用系統 System M12 充電器對系統 System M12 電池組進行充電。請勿使用其他系統的電池組。

不可拆開電池組和充電器。電池組和充電器必須儲藏在乾燥的空間，勿讓濕氣滲入。

在極端負載或極端溫度下，損壞的電池可能漏出內部酸液。若碰觸到電池酸液，請即刻用肥皂與清水洗去。若酸液接觸到眼睛，以清水沖洗至少10分鐘後立即就醫。

除非由按法律規定負責安全的人員受到有關機器安全操作的培訓，身體、感覺或精神機能障礙者或缺乏經驗或知識的人員不得使用此機器。應看管上述人員使用機器。不要讓小孩玩弄機器。因此，機器不被使用時，應把它保管在小孩拿不到的地方。

指定的使用條件

藍牙音箱適用於播放被連接音頻設備所產生的音頻信號。

通過USB連接可以用音箱向USB設備充電。

請依照本說明書的指示使用此機器。

USB接口

通過USB接口向被連接設備充電。如果設備所需電流超過2.1 A 直流，過載保護將關閉電源。

開關鍵 / 藍牙鍵

開機：

按 。

LED燈開始發亮。

USB被接通。

充電狀態燈亮起3秒以顯示目前充電狀態。

藍牙進入連接模式並蒐索上次配對的設備。

關機：

按 。

LED燈熄滅。

USB設備關閉。

音箱關閉。

藍牙配對：

按住  3秒。LED燈將開始閃亮以顯示設備在配對模式。

在藍牙設備上應選擇“M12 Speaker”。

- 音箱播放外接的音源。

- LED燈常亮。

藍牙連接：

當設備接通並沒有被連接的AUX輔助電纜時，音箱將自動地進入藍牙模式並產生連接。LED燈閃亮。

當音箱找到藍牙設備時：

- 音箱播放外接的音源。

- LED燈常亮。

失去藍牙連接：

當失去音箱和藍牙設備之間的連接時，音箱將立即嘗試恢復與藍牙設備的連接。LED燈閃亮。

對其他藍牙設備產生連接：

按住  3秒直到LED燈開始閃亮。此時配對模式被激活，音箱能產生與其他設備的連接。

音量鍵 + / -

調高音量：按+。

調低音量：按-。

AUX輸入

3.5mm AUX電纜被插入後，音箱將自動地切換到AUX輸入。

AUX電纜被拔掉後，音箱將恢復藍牙模式。LED燈將常亮。

排除故障

疑難	原因及解決方案
音箱不接通	低電壓保護激活或 產品需要充電。
音箱不連接到流動設備	關閉流動設備上的藍牙功能並重新把它接通。此後應重新嘗試打開配對模式。 把流動設備移近音箱並遠離干擾或障礙物。 使用其他流動設備。
藍牙設備不發聲音信號	確保音箱已開機。 確保音箱及流動設備上的音量已開。 把流動設備移近音箱並遠離干擾或障礙物。

藍牙設備來聲音質差	<p>使用其他音樂應用程序。</p> <p>使用其他流動設備。</p> <p>把流動設備移近音箱並遠離干涉源或障礙物。</p> <p>使用其他音樂應用程序。</p> <p>使用其他流動設備。</p>
AUX音源不產生音頻信號	<p>確保流動設備已開機，並正在播放音頻。</p> <p>確保音箱和輸出設備上的3.5mm插頭完全地被插進。</p> <p>調大音量。</p> <p>調大AUX設備的音量。</p> <p>使用其他AUX電纜。</p>
AUX設備來聲音質差	<p>確保音頻電纜正確地插進AUX輸入接口和輸出設備上。</p> <p>嘗試連接其他AUX設備。</p>



電動工具必須與生活垃圾分開處理。電動工具和已不能使用的電子設備必須分開收集，並且把它帶到環保回收機構。有關回收的建議和收集點，請諮詢你的地方當局或零售商。



機器只能在室內操作，不可以曝露在雨水中。



保護等級 III

電池

若電池一段時間沒有使用，必須先充電再使用。

超過 50° C (122° F) 的高溫會降低電池組的效能。避免暴露於高溫或陽光下(可能導致過熱)。

充電器和電池組的接點必須應保持清潔。

為獲得最長壽命，使用後應把電池組充滿電。

為確保最佳電池使用壽命，電池組使用後，應再完全充電。

電池組存放超過30天：

將電池組存放於溫度低於27° C的環境，且避免受潮。

將電池組保持在充電量30%-50%的狀態。

存放中的電池組應每六個月照常充電一次。

維修

只能使用Milwaukee 的配件和Milwaukee 的零件。缺少檢修說明的機件如果損壞了，必須交給Milwaukee的顧客服務中心更換（參考手冊“保證書/顧客服務中心地址”）。

如果需要機器的分解圖，可以向您的顧客服務中心查詢。零件時必須提供以下資料：機身標籤上的機型和機器銘牌上的十位號碼。

符號



請注意！警告！危險！



在機器上做任何調整前，請先取出電池組。



啟動機器前，務必詳閱說明書。

蓄电池电压	12 V
音乐功率	5 W
无包装和电池的重量	0.49 kg
USB输出电压	5.0 V/2.1 A
AUX辅助输入音质	35 Hz - 20 kHz
蓝牙输入	55 Hz - 16 kHz
最短传输距离	10 m
运行时间(4.0 Ah)	25 h

警告!

阅读所有警告和所有说明。不遵照以下警告和说明会导致电击、着火和/或严重伤害。保存所有警告和说明书以备查阅。

蓝牙音箱 安全指示

千万不可以拆开，分解或擅自更改本机器。

不可以有水的地方使用本机器。

只能使用干燥的布擦拭机器。某些清洁剂会侵蚀机器上的塑料或绝缘零件。机器必须维持清洁并保持干燥。机器上不可沾染油或润滑油。

机器的修理工作只能交给合格的专业人员执行。

不可以把本机器放置在高温物体的附近。

务必不放置蜡烛等火焰在机器上。

机器不能受到滴水或水溅。机器上不能放置花瓶等盛有液体的容器。

损坏的蓄电池不可以丢入火中或一般的家庭垃圾中。Milwaukee 提供了符合环保要求的回收项目：请向您的专业经销商索取有关详情。

蓄电池不可以和金属物体存放在一起（可能产生短路）。

M 12 系列的蓄电池只能和 M 12 系列的充电器配合使用。不可以使用本充电器为其它系列的电池充电。

不可拆开蓄电池和充电器。蓄电池和充电器必须储藏在干燥的空间，勿让湿气渗入。

在过度超荷或极端的温度下，可能从损坏的蓄电池中流出液体。

如果触摸了此液体，必须马上使用肥皂和大量清水冲洗。如果此类液体侵入眼睛，马上用清水彻底清洗眼睛（至少冲洗 10 分钟），接着立刻就医治疗。

除非由按法律规定负责安全的人员受到有关机器安全操作的培训，身体、感觉或精神机能障碍者或缺乏经验或知识的人员不得使用此机器。应看管上述人员使用机器。不要让小孩玩弄机器。因此，机器不被使用时，应把它保管在小孩拿不到的地方。

正确地使用机器

蓝牙音箱适用于播放被连接音频设备所产生的音频信号。

通过USB连接可以用音箱向USB设备充电。

请依照本说明书的指示使用此机器。

USB接口

通过USB接口向被连接设备充电。如果设备所需电流超过2.1 A 直流，过载保护将关闭电源。

开关键/蓝牙键

打开：

按  键。

LED灯开始发亮。

USB被接通。

充电状态灯亮起3秒以显示目前充电状态。 蓝牙进入连接模式并搜索上次配对的设备。

关闭：

按  键。

LED灯熄灭。

USB设备关闭。

音箱关闭。

蓝牙配对：

按住  键3秒。LED灯将开始闪亮以显示设备在配对模式。在蓝牙设备上应选择“M12 Speaker”。

-音箱通过声音信号表示连接状态。

-LED灯常亮。

蓝牙连接：

当设备接通并没有被连接的AUX辅助电缆时，音箱将自动地进入蓝牙模式并产生连接。LED灯闪亮。

当音箱找到蓝牙设备时：

-音箱通过声音信号表示连接状态。

-LED灯常亮。

蓝牙连接丢失：

当音箱和蓝牙设备之间的连接丢失时，音箱将立即尝试恢复与蓝牙设备的连接。LED灯闪亮。

对其它蓝牙设备产生连接：

按住  键3秒直到LED灯开始闪亮。此时配对模式被激活，音箱能产生与其它设备的连接。

音量键 + / -

调高音量 - 按+键。

调低音量 - 按-键。

AUX输入

3.5mm AUX电缆被插入后，音箱将自动地切换到AUX输入。

AUX电缆被拔掉后，音箱将恢复蓝牙模式。LED灯将常亮。

排除故障

疑难	原因&解决方案
音箱不接通	低电压保护激活或需对设备充电。
音箱不连接到移动设备	关闭移动设备上的蓝牙功能并重新把它接通。此后应重新尝试打开配对模式。 把移动设备移近音箱并远离干扰源或障碍物。 使用其它移动设备并重新进行配对过程。
蓝牙设备不发声信号	确保音箱被接通。

确保音箱和移动设备上音量已被接通。

把移动设备移近音箱并远离干扰源或障碍物。

使用其它音乐应用程序并重新进行过程。

使用其它移动设备并重新进行配对过程。

蓝牙设备来声音质量差

把移动设备移近音箱并远离干扰源或障碍物。

使用其它音乐应用程序并重新进行过程。

使用其它移动设备并重新进行配对过程。

AUX音源不产生音频信号

确保移动设备已被接通并工作。

确保音箱和输出设备上的3.5mm插头完全地被插进。

调大音量。

AUX设备上调大音量。

使用其它AUX电缆。

AUX设备来声音质量差

确保音频电缆正确地插进AUX输入接口和输出设备上。

通过其它AUX设备检查功能。



在机器上进行任何修护工作之前，先拿出蓄电池。



使用本机器之前请详细阅读使用说明书。



电气工具必须与生活垃圾分开处理。

电气机器和电子机器必须单独分开收集并送到回收站以确保符合环境保护的处理。

有关回收站和收集站的细节，请与主管当局或您的专业经销商联络。



机器只能在室内操作，本机器不可以暴露在雨水中。



保护等级 III

蓄电池

长期储放的蓄电池，必须先充电再使用。

如果周围环境的温度超过摄氏 50 度，蓄电池的功能会减弱。勿让蓄电池长期暴露在阳光或暖气下。

充电器和蓄电池的接触点都必须保持干净。

为获得最长寿命，使用后应把蓄电池充满电。

为确保最长使用寿命，充电后应把蓄电池从充电器取出。

蓄电池储存时间长于30日：

在环境温度27°C左右干燥处储存蓄电池。

在百分之30至50充电状态储存蓄电池。

每6个月重新充电。

维修

只能使用 Milwaukee 的配件和 Milwaukee 的零件。缺少维修说明的机件如果坏了必须交给Milwaukee的客服中心更换（参考手册“保证书/顾客服务中心地址”）。

如果需要机器的分解图，可以向您的顾客服务中心查询。案件时必须提供以下资料：机身标签上的机型和机器铭牌上的十位号码。

符号



警告!

배터리 전압	12 V
음악 전력	5 W
포장재와 배터리를 제외한 무게	0.49 kg
USB 출력	5.0 V/2.1 A
음질 AUX 입력	35 Hz - 20 kHz
블루투스 입력	55 Hz - 16 kHz
전송 범위	10 m
작동 시간 (4.0Ah)	25 h

⚠ 경고!

제품에 동봉된 브로셔를 포함한 모든 안전 경고와 안내를 숙독하십시오. 경고와 안내를 따르지 않는 경우 전기 쇼크나 화재 혹은 심각한 부상을 입을 수 있습니다.

모든 경고와 안내는 차후 참조를 위해 보관하세요.

스피커 안전 경고

이 기기를 어떤 식으로든 분해하거나 개조하지 마십시오.

이 기기를 물 근처에서 사용하지 마십시오.

반드시 마른 천으로 청소하십시오. 특정 세척제와 솔벤트는 플라스틱과 기타 절연된 부분에 유해합니다. 기기 손잡이를 깨끗하고 건조하고 오일이나 그리스가 묻지 않은 상태로 보관하십시오.

모든 서비스 작업은 정식 서비스 직원에게 맡기십시오.

발열된 근처에 설치하지 마십시오.

물이 커진 양초 같은 화염 발생원을 기기에 올려두지 마십시오. 물이 떨어지거나 튀는 곳에 두면 안 됩니다. 꽃병 같은 액체가 채워진 물체를 기기에 올려두지 마십시오.

일반쓰레기 처럼 배터리 팩을 버리지 마십시오 . 분리 하여 두시기 바랍니다.

배터리 팩을 금속물질과 함께 보관하지 마십시오. (합선의 위험)

M18 시스템 배터리를 충전하실 때는 M12 시스템 충전기만을 사용하십시오. 다른 충전기에 충전하지 마십시오.

배터리팩을 부수거나 열지 마시고 건조한 실내에 보관하십시오. 항상 건조하게 유지하십시오.

극단적인 부하나 극단적인 온도에서 손상된 배터리에서 배터리액(산)이 흘러 내릴 수 있습니다. 배터리 액에 접촉한 경우 곧바로 물과 비누로 씻어내십시오. 만약 눈에 접촉이 있었다면 10분 이상 흐르는 물에 씻으시고, 즉각 병원에 방문하십시오.

신체적, 지각적, 정신적 능력이 떨어지는 사람 또는 경험이나 지식이 부족한 사람은 이 기기를 사용하거나 청소할 수 없습니다. 단, 안전에 대해 법적 책임을 지는 사람에게 기기 안전과 관련된 교육을 받은 경우는 예외입니다. 이러한 사람이 기기를 사용할 때는 지도 감독이 필요합니다. 어린이는 이 기기를 사용하거나 청소하거나 갖고 놀 수 없습니다. 이 기기를 사용하지 않을 때는 어린이 손이 닿지 않는 곳에 안전하게 보관해야 합니다.

사용조건

이 블루투스 스피커는 연결된 오디오 장치에서 전송되는 오디오 신호를 재생할 수 있습니다.

이 스피커는 USB 연결을 통해 USB 장치를 충전할 수 있습니다.

이 제품을 정상 사용에 나열되지 않는 다른 용도로 사용하지 마십시오.

USB 포트

USB 포트에 연결된 장치에 전원이 공급됩니다.

어떤 장치가 DC 2.1A를 초과하는 전류를 사용하면 자가 재설정 기능이 실행되고 출력이 되지 않습니다.

전원 버튼/블루투스 버튼 

전원 켜기:

 버튼을 누릅니다.

LED가 켜집니다.

USB 전원이 켜집니다.

연료량 계측기가 3초 동안 현재 배터리 용량을 표시합니다.

블루투스가 연결 모드에 들어가고 마지막에 연결되었던 장치를 검색합니다.

전원 끄기:

 버튼을 누릅니다.

LED가 꺼집니다.

USB 전원이 꺼집니다.

스피커 전원이 꺼집니다.

블루투스 연결:

 버튼을 3초 동안 길게 누릅니다. LED 표시등이 깜박이면 서 스피커가 연결 모드에 있음을 나타냅니다.

블루투스 호환 장치에서 "M12 Speaker"를 선택합니다.

- 스피커가 연결된 소리를 재생합니다.

- LED 표시등이 켜진 상태로 유지됩니다.

블루투스 연결:

장치를 켰을 때 AUX 케이블이 꽂혀있지 않으면, 스피커가 기본적으로 블루투스 모드에 들어가고 연결을 시작합니다. LED 표시등이 깜박입니다.

스피커가 블루투스 장치를 발견한 경우:

- 스피커가 연결된 소리를 재생합니다.

- LED 표시등이 켜진 상태로 유지됩니다.

블루투스 연결이 끊긴 경우:

스피커와 블루투스 장치의 연결이 끊기면 스피커가 즉시 블루투스 장치로 다시 연결합니다. LED 표시등이 켜집니다.

다른 장치로 블루투스 연결:

LED 표시등이 깜박일 때까지  버튼을 3초 동안 길게 누릅니다. 그러면 연결 상태가 되고 다른 장치에 연결할 수 있습니다.

볼륨 버튼 +/-

볼륨 증가: + 버튼을 누릅니다.

볼륨 감소: - 버튼을 누릅니다.

AUX IN

3.5mm AUX 케이블을 스피커 입력에 꽂으면 스피커가 자동으로 AUX IN으로 전환됩니다. AUX 케이블을 뽑으면 스피커가 블루투스 모드로 돌아옵니다. LED 표시등이 켜진 상태로 유지됩니다.

문제 해결

문제

원인 및 해결책

스피커가 켜지지 않습니다.

LVP(저전력 보호) 상태이거나 충전이 필요할 수 있습니다.

스피커가 모바일 장치와 연결되지 않습니다.

모바일 장치에서 블루투스를 껐다 켭니다. 그 다음 연결을 다시 시도합니다.

모바일 장치를 스피커에 가까이 가져가고 간섭물 또는 장애물과 멀리 떨어뜨립니다.

다른 모바일 장치에 연결해 봅니다.

블루투스 장치에서 소리가 나지 않습니다.

스피커가 켜졌는지 확인합니다.

스피커와 모바일 장치에서 볼륨이 켜졌는지 확인합니다.

모바일 장치를 스피커에 가까이 가져가고 간섭물 또는 장애물과 멀리 떨어뜨립니다.

다른 음악 앱을 사용해 봅니다.

다른 모바일 장치에 연결해 봅니다.

블루투스 장치에서 나오는 음질이 불량합니다.

모바일 장치를 스피커에 가까이 가져가고 간섭물과 멀리 떨어뜨립니다.

다른 음악 앱을 사용해 봅니다.

다른 모바일 장치에 연결해 봅니다.

AUX 소스에서 음성이 나오지 않습니다.

연결된 모바일 장치가 켜졌고 재생 중인지 확인합니다.

3.5mm 플러그가 스피커와 소스 장치에 완전히 삽입되었는지 확인합니다.

볼륨을 높입니다.

AUX 장치에서 볼륨 레벨을 높입니다.

다른 AUX 케이블을 사용해 봅니다.

AUX 장치에서 나오는 음질이 불량합니다.

오디오 케이블이 AUX IN 커넥터 스피커와 소스 장치에 잘 연결되었는지 확인합니다.

다른 AUX 장치에 연결해 봅니다.

배터리

새 배터리는 4~5회의 충전과 방전 이후에 최대 충전 능력에 다다르게 됩니다. 한창동안 사용하지 않으신 경우에는 사용하기 전에 반드시 충전하셔야 합니다.

섭씨 50도 (122°F) 가 넘는 온도는 배터리팩 성능을 저하시킵니다.

장시간 열 혹은 햇빛에 노출시키지 마십시오.(과열의 위험) 배터리와 충전기의 접촉부위는 깨끗해야 합니다.

최적의 수명을 위해, 배터리팩은 사용후 반드시 완충전 작업을해줍니다.

30일 이상 배터리팩을 보관할 경우:

온도가 27°C 이하 이고 습하지 않은 곳에서 배터리를 보관합니다.

배터리팩은 30% ~50% 충전된 상태로 보관 합니다.

6개월마다 보관중인 배터리를 정상 충전 합니다.

유지보수

반드시MILWAUKEE의 부속품과 예비 부품들만을 사용하시기 바랍니다. 설명서에 명시되어 있지 않은 부품들을 교체해야 할 경우, MILWAUKEE서비스센터로 연락 주시기 바랍니다.

만약 고객께서 필요로 하신다면, 공구의 조립도도 주문하실 수 있습니다.

라벨에 적혀있는 공구의 타입과 모델번호를 적으신 후, 가까운 서비스 센터를방문해 주십시오.

상징



경고!



공구에 어떤 작업을 하기전에 배터리팩을 제거하십시오.



제품에 동봉된 브로셔를 포함한 모든 안전 경고와 안내를속독하십시오.



일반쓰레기 처럼 배터리 팩을 버리지 마십시오! 전기, 전자 제품의 처리에 관한 유럽규칙 2002/96/EC의 준수 및 이에 따른 국내법의 이행에 따라 수명이 다한 전동 공구는 따로 모아져서 친 환경 재생시설로 보내져야 합니다.



실내에서만 사용하십시오.



Class III 건축 공구

ข้อมูลทางเทคนิค M12 JSSP

แรงดันไฟแบตเตอรี่	12 V
เสียงดนตรี	5 W
น้ำหนักไม่รวมการบรรจุภัณฑ์และแบตเตอรี่	0.49 kg
สัญญาณขาออกผ่าน USB	5.0 V/2.1 A
คุณภาพสัญญาณขาเข้า AUX	35 Hz - 20 kHz
สัญญาณขาเข้าผ่านบลูทูธ	55 Hz - 16 kHz
ช่วงการส่งสัญญาณ	10 m
เวลาเดินเครื่อง (4.0Ah)	25 h

คำเตือน!

อ่านคำเตือนเรื่องความปลอดภัยและคำสั่งทั้งหมด รวมถึงในโบรชัวร์ประกอบ หากไม่ปฏิบัติตามคำเตือนและคำสั่งอาจส่งผลให้เกิดไฟฟ้าช็อต ไฟไหม้และ/หรือบาดเจ็บสาหัสได้

บันทึกคำเตือนและคำแนะนำทั้งหมดเพื่อสำหรับการอ้างอิงในอนาคต

การแจ้งเตือนความปลอดภัยผ่านลำโพง

ห้ามถอดประกอบหรือตัดแปลงเครื่องมีอนี้โดยเด็ดขาด

อย่าใช้เครื่องมีอนี้ใกล้กับน้ำ

เช็ดทำความสะอาดด้วยผ้าแห้งเท่านั้น ห้ามทำความสะอาดและสารละลายบางชนิดเป็นอันตรายต่อพลาสติกและชิ้นส่วนฉนวนอื่นๆ ห้ามทำความสะอาดตัวกับเครื่องมีอนี้ให้แห้งและปราศจากคราบน้ำมันหรือจารบี

การซ่อมบำรุงทั้งหมดต้องดำเนินการโดยเจ้าหน้าที่แผนกบริการที่เชี่ยวชาญ

อย่าติดตั้งใกล้แหล่งความร้อนใดๆ

อย่าวางแหล่งกำเนิดเปลวไฟ เช่น เทียน ไขเทียนแล้ว ไว้บนเครื่องมีอนี้

อย่าวางวัตถุที่บรรจุของเหลว เช่น แก้วน้ำ ไว้บนเครื่องมีอนี้ และระมัดระวังไม่ให้มีของเหลวหยดหรือกระเด็นใส่เครื่องมีอนี้

อย่าทิ้งแบตเตอรี่ที่ใช้แล้วในขยะครัวเรือนหรือโดยการเผา Milwaukee Distributors ได้เสนอให้มีการกู้แบตเตอรี่เก่าเพื่อปกป้องสภาพแวดล้อมของเรา

อย่าเก็บแบตเตอรี่ร่วมกับวัตถุที่เป็นโลหะ (เสียงต่อไฟฟ้าลัดวงจร) ใช้ที่ชาร์จระบบ M12 เท่านั้นสำหรับการชาร์จชุดแบตเตอรี่ระบบ M12 อย่าใช้ชุดแบตเตอรี่จากระบบอื่น ๆ

ห้ามแกะแบตเตอรี่หรือเครื่องชาร์จและเก็บไว้ในห้องที่แห้งเท่านั้น เก็บแบตเตอรี่ให้แห้งอยู่ตลอดเวลา

กรดแบตเตอรี่อาจรั่วซึมจากแบตเตอรี่ที่เสียหายภายใต้การประจุมากหรืออุณหภูมิที่สูงมาก ในกรณีที่สัมผัสกับกรดแบตเตอรี่ล้างออกทันทีด้วยน้ำและสบู่ ในกรณีที่สัมผัสตา ให้ล้างออกด้วยน้ำไหลผ่านอย่างน้อย 10 นาทีและพบแพทย์ทันที

เครื่องมีอนี้ไม่ได้ถูกออกแบบมาให้ใช้หรือทำความสะอาดโดยบุคคลที่ไม่มีสมรรถนะร่างกาย ประสาทสัมผัส หรือสภาพจิตใจที่บกพร่อง หรือไม่มีประสบการณ์หรือความรู้ นอกเสียจากบุคคลเหล่านั้นจะได้รับคำแนะนำด้านการใช้งานเครื่องมืออย่างปลอดภัยแล้วโดยบุคคลผู้มีหน้าที่ดูแลความปลอดภัยของพวกเขาตามกฎหมายเท่านั้น และต้องมีคนกำกับดูแลในขณะที่พวกเขาใช้เครื่องมีอนี้ ห้ามเด็กใช้ ทำความสะอาด หรือเล่นเครื่องมีอนี้ และเมื่อไม่ได้ใช้งานต้องเก็บรักษาไว้ให้พ้นมือเด็ก

เงื่อนไขที่ระบุไว้ในการใช้

ลำโพงบลูทูธสามารถเล่นสัญญาณเสียงจากอุปกรณ์เสียงที่เชื่อมต่ออยู่ ลำโพงสามารถชาร์จอุปกรณ์ USB ได้โดยผ่านการเชื่อมต่อแบบ USB อย่าใช้ผลิตภัณฑ์นี้ในลักษณะอื่นนอกเหนือไปจากที่ระบุไว้สำหรับการใช้งานปกติ

พอร์ต USB

อุปกรณ์ที่เชื่อมต่อกับพอร์ต USB จะได้รับการจ่ายพลังงาน

อุปกรณ์ที่ใช้ไฟกระแสตรงมากกว่า 2.1 A จะทำให้เครื่องมีอนี้รีเซ็ตตัวเองและปิดสัญญาณขาออก

ปุ่มเปิดปิดเครื่อง/ ปุ่มบลูทูธ

เปิดเครื่อง:

กดปุ่ม 

LED ติด

จ่ายไฟเสียงพอร์ต USB

เกจวัดน้ำมันเชื้อเพลิงจะสว่างแสดงระดับพลังงานในแบตเตอรี่เป็นเวลา 3 วินาที

บลูทูธเข้าสู่โหมดเชื่อมต่อและค้นหาอุปกรณ์ที่จับคู่กันครั้งล่าสุด

ปิดเครื่อง:

กดปุ่ม 

LEDดับ

ไม่จ่ายไฟเสียงพอร์ต USB

ปิดเครื่องลำโพง

การจับคู่บลูทูธ:

กดปุ่ม  ค้างไว้เป็นเวลา 3 วินาที LED จะกระพริบแสดงว่าลำโพงกำลังจับคู่อยู่

เลือก "M12 Speaker" บนอุปกรณ์ บลูทูธ

- ลำโพงจะเล่นเสียงแสดงว่าเชื่อมต่อแล้ว

- LED ติดค้าง

การเชื่อมต่อบลูทูธ:

เมื่อไม่ได้เปิดเครื่อง และไม่ได้ต่อสาย AUX โดยค่าเริ่มต้น ลำโพงจะเข้าสู่โหมดบลูทูธและเริ่มเชื่อมต่อ LED จะกระพริบ

เมื่อลำโพงพบอุปกรณ์บลูทูธ:

- ลำโพงจะเล่นเสียงแสดงว่าเชื่อมต่อแล้ว

- LED ติดค้าง

การเชื่อมต่อบลูทูธขาดหายไป:

หากการเชื่อมต่อระหว่างลำโพงกับอุปกรณ์บลูทูธขาดหายไป ลำโพงจะพยายามเชื่อมต่อกับอุปกรณ์บลูทูธใหม่ทันที LED จะกระพริบ

บลูทูธกำลังเชื่อมต่อกับอุปกรณ์อื่น:

กดปุ่ม  ค้างไว้เป็นเวลา 3 วินาทีจนกว่า LED จะกระพริบ จากนั้นอุปกรณ์เชื่อมต่อจะเข้าสู่โหมดจับคู่ และสามารถเชื่อมต่อไปยังอุปกรณ์อื่น

ปุ่มระดับเสียง + / -

เพิ่มระดับเสียง - กดปุ่ม +

ลดระดับเสียง - กดปุ่ม -

AUX IN

เมื่อต่อสาย AUX 3.5 มม. เข้ากับลำโพง สัญญาณขาเข้าจะเปลี่ยนเป็น Aux IN โดยอัตโนมัติ เมื่อกดสาย AUX ออก ลำโพงจะเปลี่ยนกลับเป็นโหมดบลูทูธ ไฟ LED แสดงสถานะจะติดอยู่

การแก้ปัญหา

ปัญหา

ลำโพงไม่ได้เปิดเครื่อง

สาเหตุและวิธีแก้ไข

LVP (การป้องกันแรงดันไฟฟ้า) หรืออาจต้องชาร์จไฟ

ลำโพงไม่ได้เชื่อมต่อกับอุปกรณ์มือถือ	ปิดลูธอร์บนอุปกรณ์มือถือ แล้วเปิดใหม่ จากนั้นลองจับคู่อีกครั้ง เคลื่อนอุปกรณ์มือถือให้เข้าใกล้ลำโพงมากขึ้น และให้ห่างจากแหล่งสัญญาณรบกวนหรือสิ่งกีดขวาง ลองจับคู่กับอุปกรณ์มือถือเครื่องอื่น
ไม่มีเสียงจากอุปกรณ์บลูทูธ	ตรวจสอบให้แน่ใจว่าเปิดเครื่องลำโพงอยู่ ตรวจสอบให้แน่ใจว่าเปิดระดับเสียงบนลำโพงและบนอุปกรณ์มือถือแล้ว เคลื่อนอุปกรณ์มือถือให้เข้าใกล้ลำโพงมากขึ้น และให้ห่างจากแหล่งสัญญาณรบกวนหรือสิ่งกีดขวาง ลองใช้แอปเพลงอื่น ลองจับคู่กับอุปกรณ์มือถือเครื่องอื่น
คุณภาพเสียงจากอุปกรณ์บลูทูธไม่ดี	เคลื่อนอุปกรณ์มือถือให้เข้าใกล้ลำโพงมากขึ้น และให้ห่างจากแหล่งสัญญาณรบกวน ลองใช้แอปเพลงอื่น ลองจับคู่กับอุปกรณ์มือถือเครื่องอื่น
ไม่มีเสียงจากแหล่งกำเนิดสัญญาณ AUX	ตรวจสอบให้แน่ใจว่าอุปกรณ์มือถือที่เชื่อมต่ออยู่เปิดเครื่องและกำลังส่งเสียง ตรวจสอบให้แน่ใจว่าสาย 3.5 มม. เสียบเข้ากับลำโพงจนสุด และเสียบเข้ากับอุปกรณ์แหล่งกำเนิดสัญญาณเสียงจนสุดเช่นกัน เพิ่มระดับเสียง เพิ่มระดับเสียงบนอุปกรณ์ AUX ลองใช้สาย AUX เส้นอื่น
คุณภาพเสียงจากอุปกรณ์ AUX ไม่ดี	ตรวจสอบให้แน่ใจว่าสายสัญญาณเสียงเชื่อมต่อกับช่อง AUX IN ของลำโพง และอุปกรณ์แหล่งกำเนิดสัญญาณเสียงจนสุด ลองใช้อุปกรณ์ AUX อื่น

แบตเตอรี่

ควรชาร์จชุดแบตเตอรี่ที่ยังไม่ได้ถูกนำมาใช้ระยะหนึ่งก่อนการใช้งาน อุณหภูมิที่เกิน 50 °C (122 °F) ลดประสิทธิภาพการทำงานของ แบตเตอรี่ หรือ เสี่ยงต่อการสัมผัสความร้อนหรือแสงแดด (เสียงความร้อน สูงเกินไป)

ต้องรักษาสวนที่เชื่อมต่อของเครื่องชาร์จและแบตเตอรี่ให้สะอาด

เพื่ออายุการใช้งานที่ยาวนาน หลังจากใช้ ต้องชาร์จชุดแบตเตอรี่จนเต็ม เพื่อให้แบตเตอรี่ใช้งานได้ยาวนานที่สุดเท่าที่จะเป็นไปได้ ให้ถอดก่อน แบตเตอรี่ออกจากเครื่องชาร์จทันทีที่ชาร์จจนเต็มแล้ว

สำหรับชุดเก็บแบตเตอรี่ที่เก็บไว้นานกว่า 30 วัน:

เก็บชุดแบตเตอรี่ในที่ที่มีอุณหภูมิต่ำกว่า 27°C และไกลจากความชื้น

เก็บชุดแบตเตอรี่ที่ชาร์จแล้ว 30% - 50%

หุ้กหกดเดือนของการจัดเก็บ ให้ชาร์จตามปกติ

การบำรุงรักษา

ใช้อุปกรณ์เสริมและชิ้นส่วนอะไหล่ Milwaukee เท่านั้น หากต้องมีการ เปลี่ยนชิ้นส่วนที่ยังไม่ได้รับการระบุ กรุณาติดต่อหนึ่งในตัวแทนบริการของ

Milwaukee (ดูรายชื่อที่อยู่ศูนย์รับประกัน / บริการ)

หากมีความจำเป็น สามารถส่งมุมมองการระเบิดของเครื่องมือได้

โปรดระบุหมายเลขสัญญา รวมถึงชนิดของเครื่องที่พิมพ์อยู่บนฉลาก และสิ่ง ชื่อฝั่งได้ที่ตัวแทนบริการในท้องถิ่นของคุณ

สัญลักษณ์



คำเตือน!



ถอดชุดก่อนแบตเตอรี่ก่อนที่จะเริ่มการทำงานใดๆ



โปรดอ่านคำแนะนำอย่างละเอียดก่อนที่ใช้เครื่อง



อย่าทิ้งเครื่องมือไฟฟ้าพร้อมกับขยะครัวเรือน! ในหลักปฏิบัติของ European Directive 2002/96/EC เครื่อง ขยะอุปกรณ์ไฟฟ้าและอิเล็กทรอนิกส์และตัวดำเนินการใช้งาน ตามกฎหมายแห่งชาติเครื่องมือไฟฟ้าสิ้นสุดอายุการใช้งาน จะต้องถูกเก็บแยกและนำกลับไปยังสถานีรีไซเคิลเพื่อ สิ่งแวดล้อม



เครื่องมือนี้ไม่เหมาะสำหรับใช้กลางแจ้ง อย่าให้เครื่องมือ ถูกฝน



ความปลอดภัยระดับ III

DATA TEKNIKAL**M12 JSSP**

Tegangan baterai	12 V
Daya musik	5 W
Berat tanpa kemasan dan baterai	0.49 kg
Output USB	5.0 V/2.1 A
Input AUX kualitas suara	35 Hz - 20 kHz
Input Bluetooth	55 Hz - 16 kHz
Kisaran transmisi	10 m
Waktu operasional (4.0Ah)	25 h

⚠️ AMARAN!

Baca semua amaran keselamatan dan semua arahan, termasuk yang diberikan dalam brosur yang disertakan. Gagal mematuhi amaran dan arahan boleh menyebabkan kejutan elektrik, kebakaran dan/atau kecederaan serius.

Simpan semua amaran dan arahan untuk rujukan pada masa hadapan.

PERINGATAN KEAMANAN SPEAKER

Jangan pernah membongkar atau memodifikasi peralatan ini dengan cara apa pun.

Dilarang menggunakan peralatan ini di dekat air.

Bersihkan hanya dengan kain kering. Pelarut dan bahan pembersih tertentu berbahaya untuk plastik dan bagian terisolasi lainnya. Jaga agar pegangan peralatan tetap bersih, kering, dan bebas dari minyak atau lemak.

Serahkan semua servis ke teknisi ahli.

Dilarang dipasang di dekat sumber panas.

Dilarang menempatkan sumber nyala api, seperti lilin yang menyala, di atas peralatan tersebut.

Peralatan ini tidak boleh terkena tetesan atau percikan dan dilarang menempatkan objek yang diisi dengan cairan, seperti vas, di atas peralatan tersebut.

Jangan lupakan pek baterai yang digunakan dalam sisa rumah atau membakarnya. Pengedar Milwaukee menawarkan pemulihan baterai lama untuk melindungi alam sekitar kita.

Jangan simpan pek baterai bersama dengan objek logam (risiko litar pintas).

Gunakan hanya pengeras Sistem M12 untuk mengeras pek baterai Sistem M12. Jangan gunakan pek baterai dari sistem lain.

Jangan sekali-kali membuka unit baterai atau pengisi daya dan hanya simpan di tempat kering. Jaga tetap kering setiap saat.

Asid bateri mungkin terboror daripada bateri yang rosak di bawah keadaan muatan melampau atau suhu melampau. Sekiranya, bersentuhan dengan asid bateri, cuci ia dengan serta-merta menggunakan sabun dan air. Sekiranya, bersentuhan dengan mata, bilas sebersih-bersihnya selama sekurang-kurangnya 10 minit dan dengan segera, dapatkan perhatian perubatan.

Peralatan ini tidak dimaksudkan untuk digunakan atau dibersihkan oleh orang-orang yang mengalami penurunan kemampuan fisik, sensoris atau mental, atau kurangnya pengalaman atau pengetahuan, kecuali jika mereka telah diberikan petunjuk tentang penggunaan peralatan ini secara aman oleh orang yang bertanggung jawab secara hukum atas keselamatan mereka. Mereka harus diawasi saat menggunakan peralatan ini. Anak-anak tidak boleh menggunakan, membersihkan atau bermain dengan peralatan ini. Ketika tidak digunakan, peralatan ini harus diamankan dari jangkauan mereka.

SYARAT PENGGUNAAN YANG DIKHUSUSKAN

Speaker Bluetooth dapat memutar kembali sinyal audio dari perangkat audio yang terhubung.

Melalui koneksi USB, speaker dapat mengisi daya perangkat USB.

Jangan gunakan produk ini dengan cara selain daripada yang dinyatakan untuk kegunaan biasa.

PORT USB

Perangkat yang terhubung ke port USB dipasang dengan daya listrik.

Setiap perangkat yang menggunakan lebih dari 2,1 A arus listrik DC akan mengaktifkan fungsi swa-pengaturan ulang dan menonaktifkan output.

TOMBOL DAYA / TOMBOL BLUETOOTH **Hidupkan:**

Tekan tombol .

LED menyala.

USB hidup.

Pengukur bahan bakar menyala untuk menunjukkan tingkat baterai saat ini selama 3 detik.

Bluetooth memasuki mode menghubungkan dan mencari perangkat yang terakhir kalinya dipasang.

Matikan:

Tekan tombol .

LED padam.

USB mati.

Speaker mati.

Pemasangan Bluetooth:

Tekan dan tahan tombol  selama 3 detik. Lampu LED akan berkedip untuk menunjukkan speaker sedang berada dalam mode berpasangan.

Pilih "M12 Speaker" pada perangkat yang memiliki kemampuan Bluetooth

- Speaker memutar nada terhubung.

- Lampu LED tetap menyala.

Menghubungkan Bluetooth:

Ketika perangkat diaktifkan dan tidak ada kabel AUX terpasang. Speaker akan kembali ke mode Bluetooth dan mulai menghubungkan. Lampu LED akan berkedip.

Ketika speaker menemukan perangkat Bluetooth:

- Speaker memutar nada terhubung.

- Lampu LED tetap menyala.

Kehilangan koneksi Bluetooth:

Jika koneksi antara speaker dan perangkat Bluetooth hilang, speaker akan segera mencoba menyambung kembali ke perangkat Bluetooth. Lampu LED akan berkedip.

Menghubungkan Bluetooth ke perangkat yang berbeda:

Tekan dan tahan tombol  selama 3 detik sampai lampu LED berkedip. Perangkat ini kemudian akan berada dalam mode berpasangan dan dapat dihubungkan ke perangkat yang berbeda.

TOMBOL VOLUME + / -

Volume naik - tekan tombol +.

Volume turun - tekan tombol -.

AUX IN

Ketika kabel AUX 3,5 mm terpasang, input speaker akan secara otomatis beralih ke input AUX. Ketika kabel AUX

dicabut, speaker akan berubah kembali ke mode Bluetooth. Lampu indikator LED tetap menyala.

PENYELESAIAN MASALAH

Masalah	Penyebab & Solusi
Speaker tidak menyala	Perlindungan Tegangan Rendah (Low Voltage Protection - LVT) atau mungkin perlu diisi dayanya.
Speaker tidak terhubung dengan perangkat seluler	Matikan Bluetooth pada perangkat seluler Anda dan hidupkan kembali. Kemudian cobalah untuk memasangkannya lagi. Pindahkan perangkat seluler lebih dekat dengan speaker dan jauh dari gangguan atau penghalang. Cobalah untuk memasangkan perangkat seluler lainnya.
Tidak ada suara dari perangkat Bluetooth	Pastikan bahwa speaker dihidupkan. Pastikan bahwa volume dinaikkan pada speaker dan pada perangkat seluler Anda. Pindahkan perangkat seluler lebih dekat dengan speaker dan jauh dari gangguan atau penghalang apa pun. Coba gunakan aplikasi musik yang berbeda. Coba pasang perangkat seluler lainnya.
Kualitas suara yang buruk dari perangkat Bluetooth.	Pindahkan perangkat seluler lebih dekat dengan speaker dan jauh dari gangguan apa pun. Coba gunakan aplikasi musik yang berbeda. Coba pasang perangkat seluler lainnya.
Tidak ada audio dari sumber AUX.	Pastikan bahwa perangkat seluler terhubung dan sedang memutar lagu. Pastikan bahwa konektor 3,5 mm dimasukkan dengan sepenuhnya ke speaker dan dimasukkan dengan sepenuhnya ke dalam perangkat sumber. Naikkan volume. Tambah level volume pada perangkat AUX. Coba gunakan kabel AUX yang berbeda.
Kualitas suara yang buruk dari perangkat AUX.	Pastikan kabel audio tersambung dengan erat ke konektor INPUT AUX, speaker, dan perangkat sumber Coba hubungkan perangkat AUX yang berbeda.

BATERI

Pek baterai yang belum digunakan dalam satu jangka masa perlu dicas semula sebelum digunakan.

Suhu melebihi 50°C (122°F) mengurangkan prestasi pek bateri. Elakkan pendedahan berlebihan kepada haba atau cahaya matahari (risiko pemanasan berlebihan).

Sentuhan pengecas dan pek bateri perlu dipastikan bersih.

Untuk jangka hayat optimum, selepas penggunaan, pek bateri perlu dicas sepenuhnya.

Untuk penyimpanan pek bateri lebih lama daripada 30 hari:

Simpan pek bateri di mana suhu berada di bawah 27°C dan jauh daripada kelembapan.

Simpan pek bateri dalam keadaan dicas 30% - 50%

Setiap enam bulan penyimpanan, cas pek seperti biasa.

PENYELENGGARAAN

Gunakan hanya aksesori Milwaukee dan bahagian ganti. Sekiranya, komponen perlu digantikan yang belum diterangkan, sila hubungi salah satu ejen perkhidmatan Milwaukee (lihat senarai alamat jaminan/perkhidmatan kami).

Jika perlu, paparan besar alat boleh dipesan.

Sila nyatakan No. Artikel serta jenis mesin yang dicetak pada label dan pesan lukisan pada ejen perkhidmatan tempatan anda.

SIMBOL



AMARAN!



Keluarkan pek bateri sebelum memulakan sebarang kerja pada mesin.



Sila baca arahan dengan teliti sebelum memulakan mesin.



Jangan lupuskan alat elektrik bersama dengan bahan sisa rumah! Dalam pemerhatian Arahan Eropah 2002/96/EC mengenai peralatan elektrik dan elektronik sisa dan pelaksanaannya mengikut undang-undang kebangsaan, alat elektrik yang telah mencapai penghujung hayatnya perlu dikumpulkan secara berasingan dan dikembalikan ke kemudahan kitar semula serasi mengikut alam sekitar.



Alat ini hanya cocok untuk digunakan di dalam ruangan. Hindarkan alat dari tetesan air hujan



Keselamatan kelas III





